

A·C·M

PROJEKTNI BIRO D.O.O. KARLOVAC

Karlovac 47000, Jurja Haulika 20/b, OIB 90884887818, HR3024020061100074451, tel. 047 / 731 256

	<small>PODNOŠITELJ ZAHTJEVA</small> GRAD KARLOVAC KARLOVAC, Banjavčičeva 9	<small>ZAJEDNIČKA OZN. PROJ.</small>
	<small>ZAHVAT U PROSTORU</small> "ZVIJEZDA", "PODGRAĐE", BANIJA, DUBOVAC, GAZA, RAKOVAC Karlovac <i>(k.o. Karlovac I, Karlovac II)</i>	<small>TEHNIČKI DNEVNIK</small> P-1/18
	<small>SADRŽAJ</small> PRIJEDLOG URBANOG MOBILIJARA ZA UREĐENJE UGOSTITELJSKIH TERASA - NACRT	
	<small>GLAVNI PROJEKTANT</small> DAMIR VAJDIĆ, DIPL. ING. ARH.	<small>DATUM</small> siječanj 2018.
	<small>PROJEKTANT</small> STJEPAN LIPŠINIĆ, DIPL. ING. ARH.	
<small>IZRADIO</small> LUKA LIPŠINIĆ, DIPL. ING. ARH.		
<small>DIREKTOR</small> DAMIR VAJDIĆ, DIPL. ING. ARH.		

PRIMJERI MOGUĆEG MOBILIJARA

A·C·M PROJEKTI
BIRO d.o.o.
KARLOVAC

INVESTITOR GRAD KARLOVAC KARLOVAC, Banjavčičeva 9	ZAJEDNIČKA OZNAČENJE PROJ.
GRADJEVINA PRIJEDLOG URBANOG MOBILIJARA ZA UREĐENJE UGOSTITELJSKIH TERASA - NACRT "ZVIJEZDA", "PODGRADE" BANIJA, DUBOVAC, GAZA, RAKOVAC, Karlovac (k.o. Karlovac I, Karlovac II)	TEHNIČKI DNEVNIK P-1/18
SADRŽAJ PRIMJERI MOGUĆEG MOBILIJARA	MERILLO
GLAVNI PROJEKTANT DAMIR VAJDIĆ, DIPL. ING. ARH. PROJEKTANT STJEPAN LIPŠINIĆ, DIPL. ING. ARH.	DATUM siječanj 2018.
IZRADIO LUKA LIPŠINIĆ, DIPL. ING. ARH. DIREKTOR DAMIR VAJDIĆ, DIPL. ING. ARH.	LIST B1

PRIMJERI MOGUĆEG MOBILIJARA

SOLITERNI
SUNCOBRANI MALIH DIMENZIJA



A·C·M PROJEKTI
BIRO d.o.o.
KARLOVAC

INVESTITOR	GRAĐEVINA	TEHNIČKI DNEVNIK
GRAD KARLOVAC KARLOVAC, Banjavčičeva 9	PRIJEDLOG URBANOG MOBILIJARA ZA UREĐENJE UGOSTITELJSKIH TERASA - NACRT "ZVIJEZDA", "PODGRAĐE", BANIJA, DUBOVAC, GAZA, RAKOVAC, Karlovac (k.o. Karlovac I, Karlovac II)	P-1/18
SADRŽAJ	GLAVNI PROJEKTANT	MERILO
PRIMJERI MOGUĆEG MOBILIJARA SOLITERNI SUNCOBRANI MALIH DIMENZIJA	DAMIR VAJDIĆ, DIPL. ING. ARH.	DATUM
PROJEKTANT	STJEPAN LIPŠINIĆ, DIPL. ING. ARH.	siječanj 2018.
IZRADIO	LUKA LIPŠINIĆ, DIPL. ING. ARH.	LIST
DIREKTOR	DAMIR VAJDIĆ, DIPL. ING. ARH.	B1a

PRIMJERI MOGUĆEG MOBILIJARA

SOLITERNI
SUNCOBRAN MALIH DIMENZIJA



A·C·M PROJEKTI
BIRO d.o.o.
KARLOVAC

INVESTITOR GRAD KARLOVAC KARLOVAC, Banjavčičeva 9	ZAJEDNIČKA OZNAČENJE PROJ.
GRABEVINA PRIJEDLOG URBANOG MOBILIJARA ZA UREĐENJE UGOSTITELJSKIH TERASA - NACRT "ZVIJEZDA", "PODGRADE", BANIJA, DUBOVAC, GAZA, RAKOVAC, Karlovac (k.o. Karlovac I, Karlovac II)	TEHNIČKI DNEVNIK P-1/18
SADRŽAJ PRIMJERI MOGUĆEG MOBILIJARA SOLITERNI SUNCOBRANI MALIH DIMENZIJA	MERILO
GLAVNI PROJEKTANT DAMIR VAJDIĆ, DIPL. ING. ARH. PROJEKTANT STJEPAN LIPŠINIĆ, DIPL. ING. ARH.	DATUM siječanj 2018.
IZRADIO LUKA LIPŠINIĆ, DIPL. ING. ARH. DIREKTOR DAMIR VAJDIĆ, DIPL. ING. ARH.	LIST B1b

PRIMJERI MOGUĆEG MOBILIJARA

SOLITERNI
SUNCOBRAN SREDNJIH I VELIKIH
DIMENZIJA



A·C·M PROJEKTI
BIRO d.o.o.
KARLOVAC

INVESTITOR GRAD KARLOVAC KARLOVAC, Banjavčičeva 9	ZAJEDNIČKA OZNAČENJE PROJ.
GRABEVINA PRIJEDLOG URBANOG MOBILIJARA ZA UREĐENJE UGOSTITELJSKIH TERASA - NACRT "ZVIJEZDA", "PODGRABE", BANIJA, DUBOVAC, GAZA, RAKOVAC, Karlovac (k.o. Karlovac I, Karlovac II)	TEHNIČKI DNEVNIK P-1/18
SADRŽAJ PRIMJERI MOGUĆEG MOBILIJARA SOLITERNI SUNCOBRANI SREDNJIH I VELIKIH DIMENZIJA	MERILO
GLAVNI PROJEKTANT DAMIR VAJDIĆ, DIPL. ING. ARH.	DATUM siječanj 2018.
PROJEKTANT STJEPAN LIPŠINIĆ, DIPL. ING. ARH.	LIST B1c
IZRADIO LUKA LIPŠINIĆ, DIPL. ING. ARH.	
DIREKTOR DAMIR VAJDIĆ, DIPL. ING. ARH.	

PRIMJERI MOGUĆEG MOBILIJARA

DVOSTRUKI I ČETVEROSTRUKI
SUNCOBRANI



A·C·M PROJEKTI
BIRO d.o.o.
KARLOVAC

INVESTITOR GRAD KARLOVAC KARLOVAC, Banjavčičeva 9	ZAJEDNIČKA OZNAČENJE PROJ.
GRABEVINA PRIJEDLOG URBANOG MOBILIJARA ZA UREĐENJE UGOSTITELJSKIH TERASA - NACRT "ZVIJEZDA", "PODGRABE", BANIJA, DUBOVAC, GAZA, RAKOVAC, Karlovac (k.o. Karlovac I, Karlovac II)	TEHNIČKI DNEVNIK P-1/18
SADRŽAJ PRIMJERI MOGUĆEG MOBILIJARA DVOSTRUKI I ČETVEROSTRUKI SUNCOBRANI	MERILO
GLAVNI PROJEKTANT DAMIR VAJDIĆ, DIPL. ING. ARH.	DATUM siječanj 2018.
PROJEKTANT STJEPAN LIPŠINIĆ, DIPL. ING. ARH.	LIST B1d
IZRADIO LUKA LIPŠINIĆ, DIPL. ING. ARH.	
DIREKTOR DAMIR VAJDIĆ, DIPL. ING. ARH.	



PRIMJERI MOGUĆEG MOBILIJARA

JEDNOSTREŠNE / DVOSTREŠNE
TENDE

A·C·M PROJEKTI BIRO d.o.o. KARLOVAC	
INVESTITOR GRAD KARLOVAC KARLOVAC, Banjavčičeva 9	ZAJEDNIČKA OZNAČENJE PROJEKTA
GRABEVINA PRIJEDLOG URBANOG MOBILIJARA ZA UREĐENJE UGOSTITELJSKIH TERASA - NACRT "ZVIJEZDA", "PODGRABE", BANIJA, DUBOVAC, GAZA, RAKOVAC, Karlovac (k.o. Karlovac I, Karlovac II)	TEHNIČKI DNEVNIK P-1/18
SADRŽAJ PRIMJERI MOGUĆEG MOBILIJARA JEDNOSTREŠNE / DVOSTREŠNE TENDE	MERILO
GLAVNI PROJEKTANT DAMIR VAJDIĆ, DIPL. ING. ARH.	DATUM siječanj 2018.
PROJEKTANT STJEPAN LIPŠINIĆ, DIPL. ING. ARH.	LIST B1e
IZRADIO LUKA LIPŠINIĆ, DIPL. ING. ARH.	
DIREKTOR DAMIR VAJDIĆ, DIPL. ING. ARH.	

PRIMJERI MOGUĆEG MOBILIJARA

NAMJEŠTAJ ZA ZONU
"ZVIJEZDA"



A·C·M PROJEKTI
BIRO d.o.o.
KARLOVAC

INVESTITOR GRAD KARLOVAC KARLOVAC, Banjavčičeva 9	ZAJEDNIČKA OZNAČENJE PROJ.
GRABEVINA PRIJEDLOG URBANOG MOBILIJARA ZA UREĐENJE UGOSTITELJSKIH TERASA - NACRT "ZVIJEZDA", "PODGRADE" BANIJA, DUBOVAC, GAZA, RAKOVAC, Karlovac (k.o. Karlovac I, Karlovac II)	TEHNIČKI DNEVNIK P-1/18
SADRŽAJ PRIMJERI MOGUĆEG MOBILIJARA NAMJEŠTAJ ZA ZONU "ZVIJEZDA"	MERILO
GLAVNI PROJEKTANT DAMIR VAJDIĆ, DIPL. ING. ARH.	DATUM siječanj 2018.
PROJEKTANT STJEPAN LIPŠINIĆ, DIPL. ING. ARH.	LIST B1f
IZRADIO LUKA LIPŠINIĆ, DIPL. ING. ARH.	
DIREKTOR DAMIR VAJDIĆ, DIPL. ING. ARH.	

Venezia by SINTESI



PRIMJERI MOGUĆEG MOBILIJARA

NAMJEŠTAJ ZA ZONU
"PODGRADE"

NAPOMENA: - moguće korištenje elemenata iz zone
"Zvijezda"

A·C·M PROJEKTI
BIRO d.o.o.
KARLOVAC

INVESTITOR	GRAĐEVINA	TEHNIČKI DNEVNIK
GRAD KARLOVAC KARLOVAC, Banjavčičeva 9	PRIJEDLOG URBANOG MOBILIJARA ZA UREĐENJE UGOSTITELJSKIH TERASA - NACRT "ZVIJEZDA", "PODGRADE" BANIJA, DUBOVAC, GAZA, RAKOVAC, Karlovac (k.o. Karlovac I, Karlovac II)	P-1/18
SADRŽAJ	MERILO	
PRIMJERI MOGUĆEG MOBILIJARA NAMJEŠTAJ ZA ZONU "PODGRADE"		
GLAVNI PROJEKTANT DAMIR VAJDIĆ, DIPL. ING. ARH.	PROJEKTANT STJEPAN LIPŠINIĆ, DIPL. ING. ARH.	DATUM siječanj 2018.
IZRADIO LUKA LIPŠINIĆ, DIPL. ING. ARH.	DIREKTOR DAMIR VAJDIĆ, DIPL. ING. ARH.	LIST B1g



PRIMJERI MOGUĆEG MOBILIJARA

NAMJEŠTAJ ZA ZONU
"PODGRAĐE"

NAPOMENA: - moguće korištenje elemenata iz zone
"Zvijezda"

A·C·M PROJEKTI
BIRO d.o.o.
KARLOVAC

INVESTITOR GRAD KARLOVAC KARLOVAC, Banjavčičeva 9	ZAJEDNIČKA OZN. PROJ.
GRABEVINA PRIJEDLOG URBANOG MOBILIJARA ZA UREĐENJE UGOSTITELJSKIH TERASA - NACRT "ZVIJEZDA", "PODGRAĐE", BANIJA, DUBOVAC, GAZA, RAKOVAC, Karlovac (k.o. Karlovac I, Karlovac II)	TEHNIČKI DNEVNIK P-1/18
SADRŽAJ PRIMJERI MOGUĆEG MOBILIJARA NAMJEŠTAJ ZA ZONU "PODGRAĐE"	MERILO
GLAVNI PROJEKTANT DAMIR VAJDIĆ, DIPL. ING. ARH.	DATUM siječanj 2018.
PROJEKTANT STJEPAN LIPŠINIĆ, DIPL. ING. ARH.	LIST B1h
IZRADIO LUKA LIPŠINIĆ, DIPL. ING. ARH.	
DIREKTOR DAMIR VAJDIĆ, DIPL. ING. ARH.	



PRIMJERI MOGUĆEG MOBILIJARA

NAMJEŠTAJ ZA ZONU
"BANIJA", "DUBOVAC", "GAZA",
"RAKOVAC"

NAPOMENA: - moguće korištenje elemenata iz zone
"Zvijezda" i "Podgrađe"

A·C·M PROJEKTNI
BIRO d.o.o.
KARLOVAC

INVESTITOR	GRAĐEVINA	TEHNIČKI DNEVNIK
GRAD KARLOVAC KARLOVAC, Banjavčičeva 9	PRIJEDLOG URBANOG MOBILIJARA ZA UREĐENJE UGOSTITELJSKIH TERASA - NACRT "ZVIJEZDA", "PODGRADJE", BANIJA, DUBOVAC, GAZA, RAKOVAC, Karlovac (k.o. Karlovac I, Karlovac II)	P-1/18
SADRŽAJ	MERILO	
PRIMJERI MOGUĆEG MOBILIJARA NAMJEŠTAJ ZA ZONU "BANIJA", "DUBOVAC", "GAZA", "RAKOVAC"		
GLAVNI PROJEKTANT DAMIR VAJDIĆ, DIPL. ING. ARH.	PROJEKTANT STJEPAN LIPŠINIĆ, DIPL. ING. ARH.	DATUM siječanj 2018.
IZRADIO LUKA LIPŠINIĆ, DIPL. ING. ARH.	DIREKTOR DAMIR VAJDIĆ, DIPL. ING. ARH.	LIST B1i

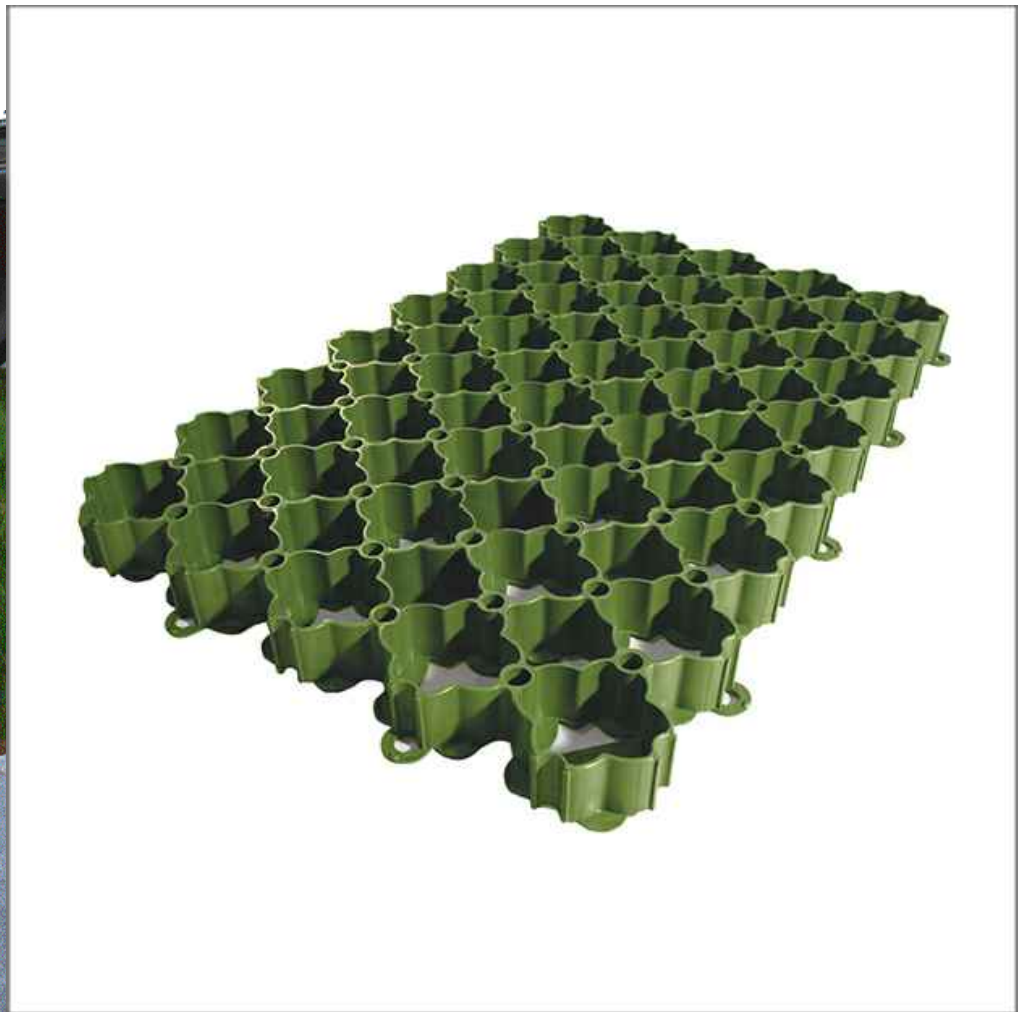
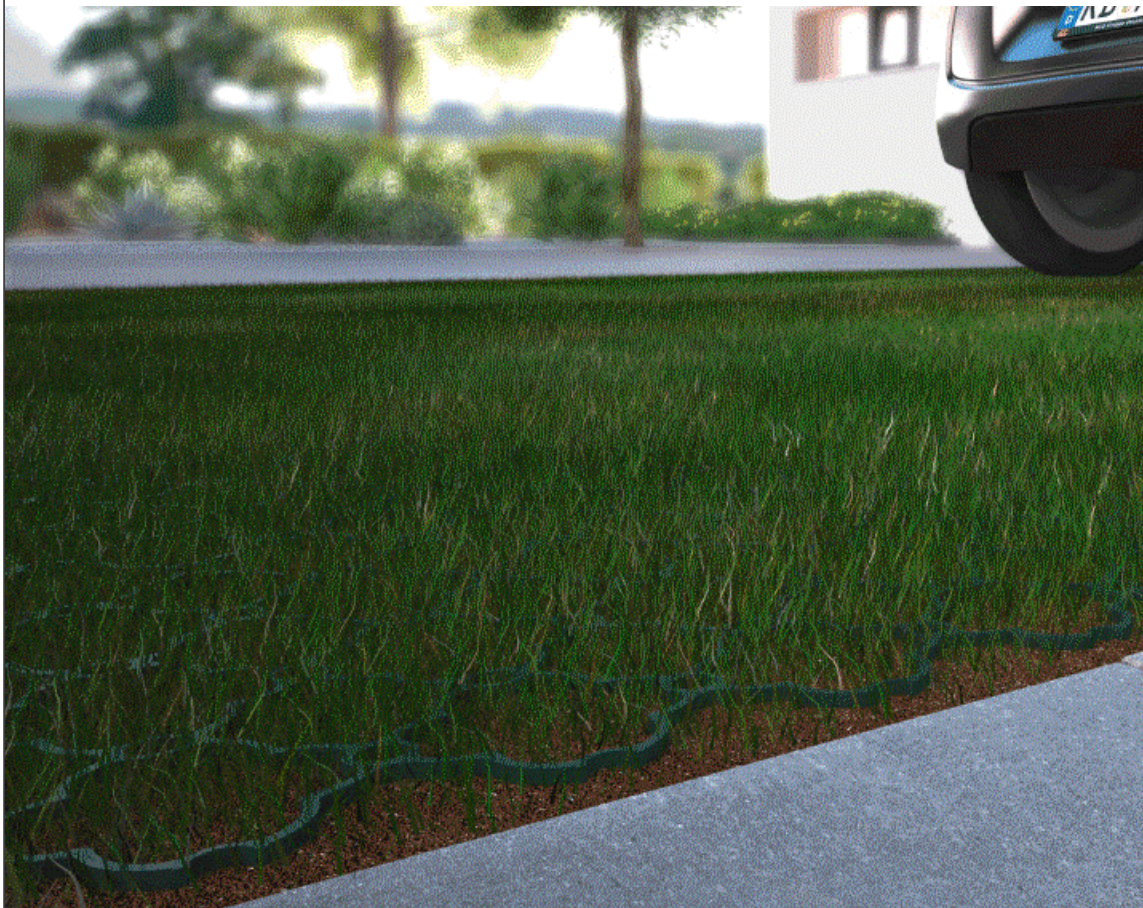

PRIMJERI MOGUĆEG MOBILIJARA

TRAVNA REŠKA



A·C·M PROJEKTNI BIRO d.o.o. KARLOVAC

INVESTITOR GRAD KARLOVAC KARLOVAC, Banjavčičeva 9	ZAJEDNIČKA OZN. PROJ.
GRADJEVINA PRIJEDLOG URBANOG MOBILIJARA ZA UREĐENJE UGOSTITELJSKIH TERASA - NACRT "ZVIJEZDA", "PODGRABE" BANIJA, DUBOVAC, GAZA, RAKOVAC, Karlovac (k.o. Karlovac I, Karlovac II)	TEHNIČKI DNEVNIK P-1/18
SADRŽAJ PRIMJERI MOGUĆEG MOBILIJARA TRAVNA REŠKA	MERILO
GLAVNI PROJEKTANT DAMIR VAJDIĆ, DIPL. ING. ARH.	DATUM siječanj 2018.
PROJEKTANT STJEPAN LIPŠINIĆ, DIPL. ING. ARH.	LIST B1j
IZRADIO LUKA LIPŠINIĆ, DIPL. ING. ARH.	
DIREKTOR DAMIR VAJDIĆ, DIPL. ING. ARH.	



PRIMJERI MOGUĆEG MOBILIJARA

GRIJAČA TIJELA

NAPOMENA: - predlaže se korištenje soliternih električnih grijača ili plinskih grijača
- ne predlaže se korištenje peći sa ispuhom (dimnjakom)

A·C·M PROJEKTI
BIRO d.o.o.
KARLOVAC

INVESTITOR GRAD KARLOVAC KARLOVAC, Banjavčičeva 9	ZAJEDNIČKA OZNAČENJE PROJ.
GRABEVINA PRIJEDLOG URBANOG MOBILIJARA ZA UREĐENJE UGOSTITELJSKIH TERASA - NACRT "ZVIJEZDA", "PODGRADE" BANIJA, DUBOVAC, GAZA, RAKOVAC, Karlovac (k.o. Karlovac I, Karlovac II)	TEHNIČKI DNEVNIK P-1/18
SADRŽAJ PRIMJERI MOGUĆEG MOBILIJARA GRIJAČA TIJELA	MERILO
GLAVNI PROJEKTANT DAMIR VAJDIĆ, DIPL. ING. ARH.	DATUM siječanj 2018.
PROJEKTANT STJEPAN LIPŠINIĆ, DIPL. ING. ARH.	LIST B1k
IZRADIO LUKA LIPŠINIĆ, DIPL. ING. ARH.	
DIREKTOR DAMIR VAJDIĆ, DIPL. ING. ARH.	

PRIJEDLOG MOBILIJARA

- NAPOMENA:**
- predlažu se sljedeće dimenzije:
 - najmanja širina prolaza između terase i horizontalne ili vertikalne prepreke - 180cm
 - najmanja preporučljiva širina stola promjera - 60cm
 - najmanja uporabna površina jedne stolice - 75/90cm
 - najmanja uporabna površina stola promjera 60cm s četiri stolice - 105/130cm
 - razmak između stolova promjera 60cm treba najmanje biti - 130cm
 - sav grafički materijal prijedloga mobilijara odgovara prijedlogu organizacije ugostiteljskih terasa
 - pogledati listove "B3 i B4" za daljnja pojašnjenja

A·C·M PROJEKTNI
BIRO d.o.o.
KARLOVAC

GRAD KARLOVAC KARLOVAC, Banjavčičeva 9	ZAJEDNIČKA OZN. PROJ.
PRIJEDLOG URBANOG MOBILIJARA ZA UREĐENJE UGOSTITELJSKIH TERASA - NACRT "ZVIJEZDA", "PODGRABE", BANIJA, DUBOVAC, GAZA, RAKOVAC, Karlovac (k.o. Karlovac I, Karlovac II)	TEHNIČKI DNEVNIK P-1/18
SADRŽAJ PRIJEDLOG MOBILIJARA	MERILO
GLAVNI PROJEKTANT DAMIR VAJDIĆ, DIPL. ING. ARH.	DATUM siječanj 2018.
PROJEKTANT STJEPAN LIPŠINIĆ, DIPL. ING. ARH.	LIST B2
LUKA LIPŠINIĆ, DIPL. ING. ARH.	
DAMIR VAJDIĆ, DIPL. ING. ARH.	

PRIJEDLOG MOBILIJARA

SOLITERNI
SUNCOBRAN MALIH DIMENZIJA

M 1:50

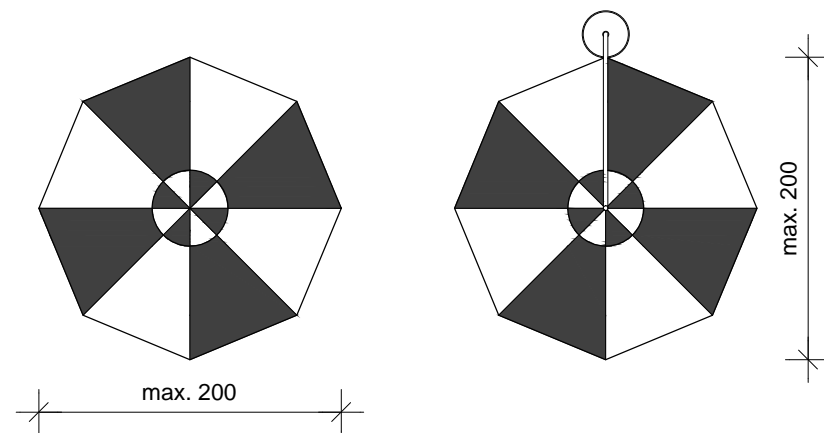

TLOCRT MOGUĆIH SUNCOBRANA

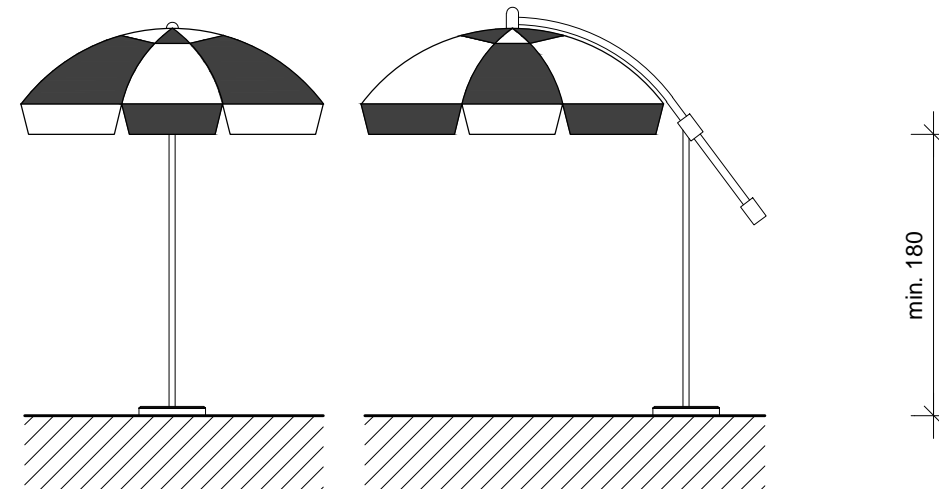

POGLED SUNCOBRANA

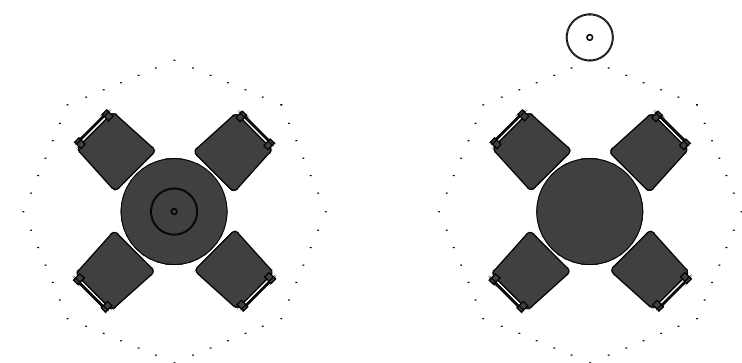

TLOCRT RASPOREDA NAMJEŠTAJA

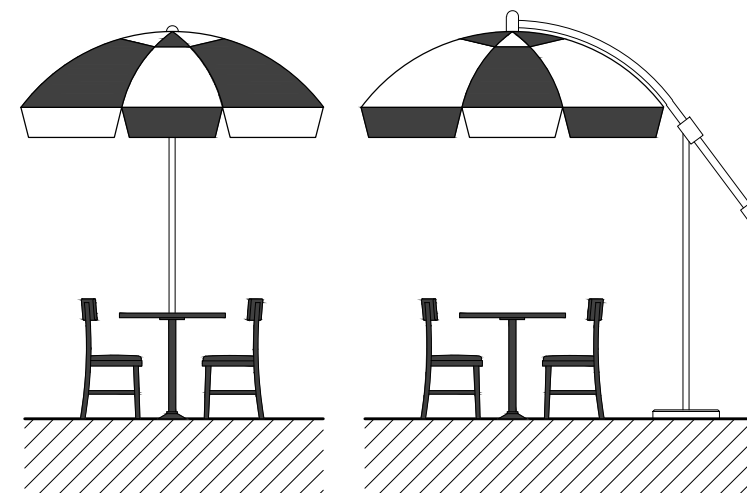

POGLED RASPOREDA NAMJEŠTAJA

- NAPOMENA:**
- predlaže se korištenje nereklamnih materijala
 - broj stolova se mora prilagoditi površini ugostiteljske terase i predlaže se korištenje zadanih prijedloga
 - zadane mjere rasporeda namještaja su informativne i neobvezujuće, te se moraju prilagoditi situaciji postojećeg stanja iz zahtjeva

A·C·M PROJEKTI
BIRO d.o.o.
KARLOVAC

INVESTITOR GRAD KARLOVAC KARLOVAC, Banjavčičeva 9	ZAJEDNIČKA OZNAČENJE PROJEKTA
GRABEVINA PRIJEDLOG URBANOG MOBILIJARA ZA UREĐENJE UGOSTITELJSKIH TERASA - NACRT "ZVIJEZDA", "PODGRABE", BANIJA, DUBOVAC, GAZA, RAKOVAC, Karlovac (k.o. Karlovac I, Karlovac II)	TEHNIČKI DNEVNIK P-1/18
SADRŽAJ PRIJEDLOG MOBILIJARA SOLITERNI SUNCOBRAN MALIH DIMENZIJA	MERILLO 1:50
GLAVNI PROJEKTANT DAMIR VAJDIĆ, DIPL. ING. ARH. PROJEKTANT STJEPAN LIPŠINIĆ, DIPL. ING. ARH.	DATUM siječanj 2018.
IZRADIO LUKA LIPŠINIĆ, DIPL. ING. ARH. DIREKTOR DAMIR VAJDIĆ, DIPL. ING. ARH.	LIST B2a

PRIJEDLOG MOBILIJARA
SOLITERNI
SUNCOBRAN VELIKIH DIMENZIJA

M 1:50

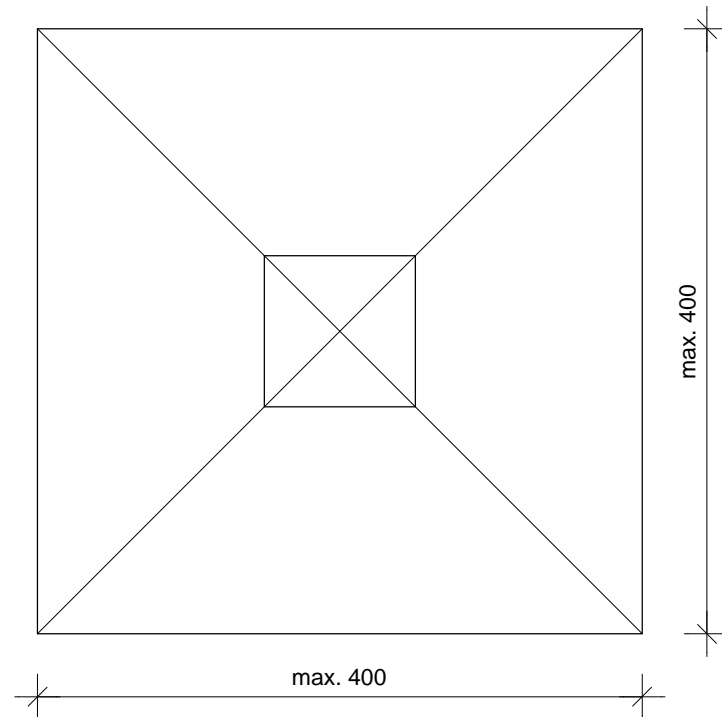

TLOCRT SUNCOBRANA

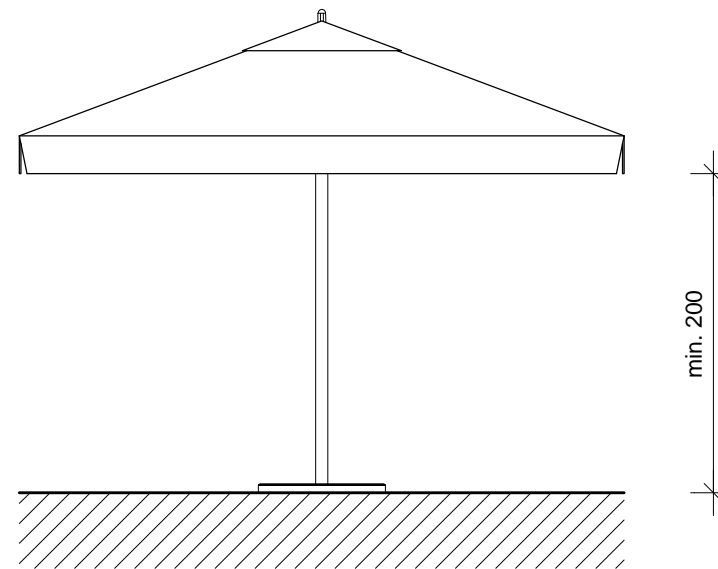

POGLED SUNCOBRANA

- NAPOMENA:**
- predlaže se korištenje nereklamnih materijala
 - broj stolova se mora prilagoditi površini ugostiteljske terase i predlaže se korištenje zadanih prijedloga
 - zadane mjere rasporeda namještaja su informativne i neobvezujuće, te se moraju prilagoditi situaciji postojećeg stanja iz zahtjeva

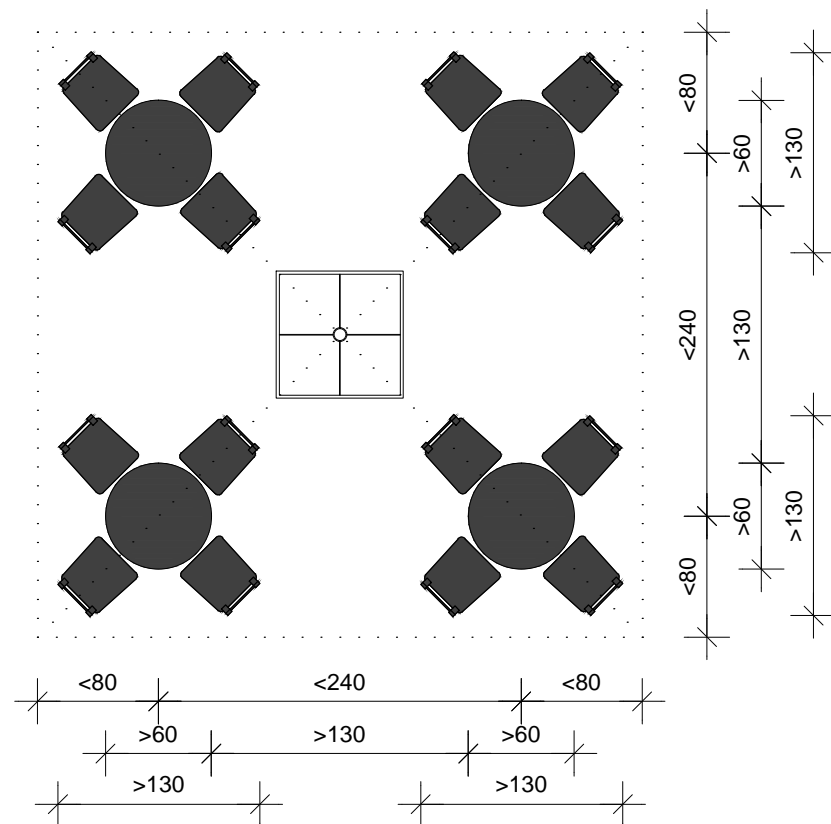

TLOCRT RASPOREDA NAMJEŠTAJA

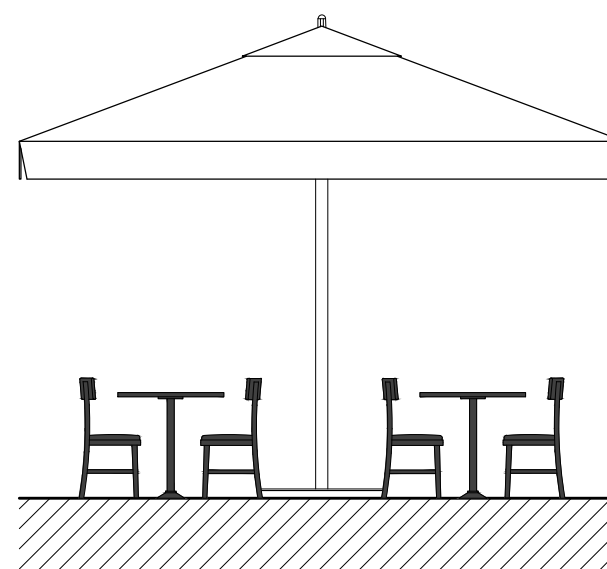

POGLED RASPOREDA NAMJEŠTAJA

A·C·M		PROJEKTI BIRO d.o.o. KARLOVAC
INVESTITOR GRAD KARLOVAC KARLOVAC, Banjavčičeva 9	<small>ZAJEDNIČKA OZNI. PROJ.</small>	
<small>GRABEVINA</small> PRIJEDLOG URBANOG MOBILIJARA ZA UREĐENJE UGOSTITELJSKIH TERASA - NACRT "ZVIJEZDA", "PODGRABE", BANIJA, DUBOVAC, GAZA, RAKOVAC, Karlovac (k.o. Karlovac I, Karlovac II)	<small>TEHNIČKI DNEVNIK</small> P-1/18	
SADRŽAJ PRIJEDLOG MOBILIJARA SOLITERNI SUNCOBRAN VELIKIH DIMENZIJA	<small>MERILO</small> 1:50	
<small>GLAVNI PROJEKTANT</small> DAMIR VAJDIĆ, DIPL. ING. ARH.	<small>DATUM</small> siječanj 2018.	
<small>PROJEKTANT</small> STJEPAN LIPŠINIĆ, DIPL. ING. ARH.	<small>LIST</small> B2b	
<small>IZRADIO</small> LUKA LIPŠINIĆ, DIPL. ING. ARH.		
<small>DIREKTOR</small> DAMIR VAJDIĆ, DIPL. ING. ARH.		

PRIJEDLOG MOBILIJARA

SOLITERNI
SUNCOBRAN SREDNJIH DIMENZIJA

M 1:50

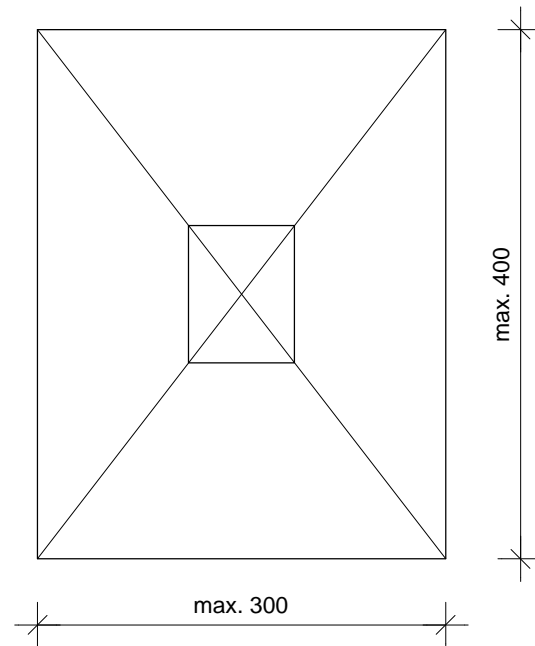

TLOCRT SUNCOBRANA

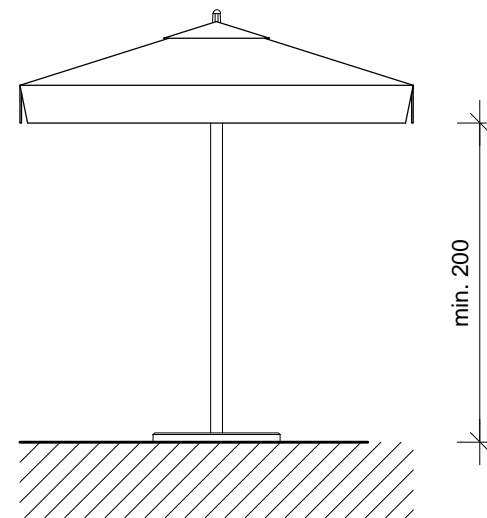

POGLED SUNCOBRANA

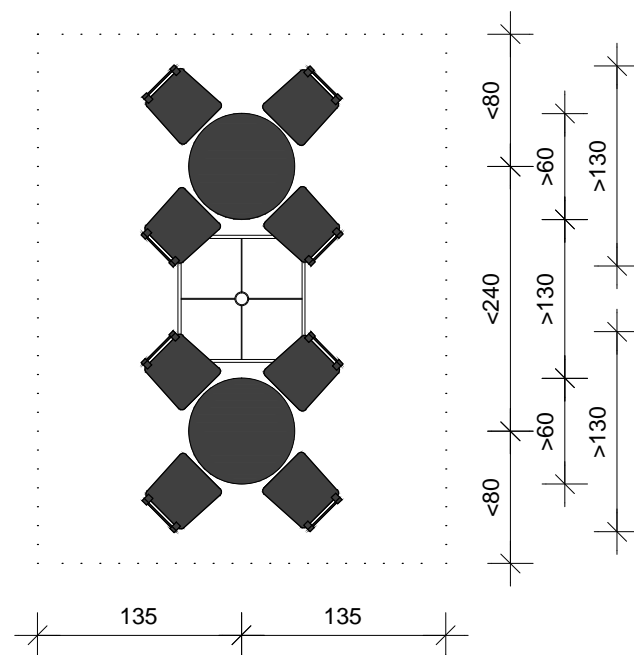

TLOCRT RASPOREDA NAMJEŠTAJA

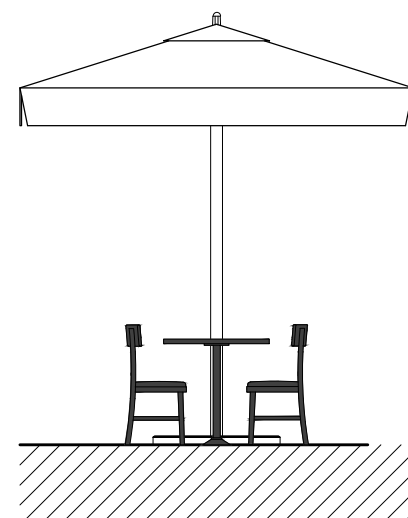

POGLED RASPOREDA NAMJEŠTAJA

- NAPOMENA:**
- predlaže se korištenje nereklamnih materijala
 - broj stolova se mora prilagoditi površini ugostiteljske terase i predlaže se korištenje zadanih prijedloga
 - zadane mjere rasporeda namještaja su informativne i neobvezujuće, te se moraju prilagoditi situaciji postojećeg stanja iz zahtjeva

A·C·M		PROJEKTI BIRO d.o.o. KARLOVAC
INVESTITOR	GRAD KARLOVAC KARLOVAC, Banjavčičeva 9	ZAJEDNIČKA OZN. PROJ.
GRABEVINA	PRIJEDLOG URBANOG MOBILIJARA ZA UREĐENJE UGOSTITELJSKIH TERASA - NACRT "ZVIJEZDA", "PODGRABE", BANIJA, DUBOVAC, GAZA, RAKOVAC, Karlovac (k.o. Karlovac I, Karlovac II)	TEHNIČKI DNEVNIK P-1/18
SADRŽAJ	PRIJEDLOG MOBILIJARA SOLITERNI SUNCOBRAN SREDNJIH DIMENZIJA	MERILO 1:50
GLAVNI PROJEKTANT	DAMIR VAJDIĆ, DIPL. ING. ARH.	DATUM siječanj 2018.
PROJEKTANT	STJEPAN LIPŠINIĆ, DIPL. ING. ARH.	LIST
IZRADIO	LUKA LIPŠINIĆ, DIPL. ING. ARH.	B2c
DIREKTOR	DAMIR VAJDIĆ, DIPL. ING. ARH.	

PRIJEDLOG MOBILIJARA

DVOSTRUKI / ČETVEROSTRUKI
SUNCOBRANI

M 1:100

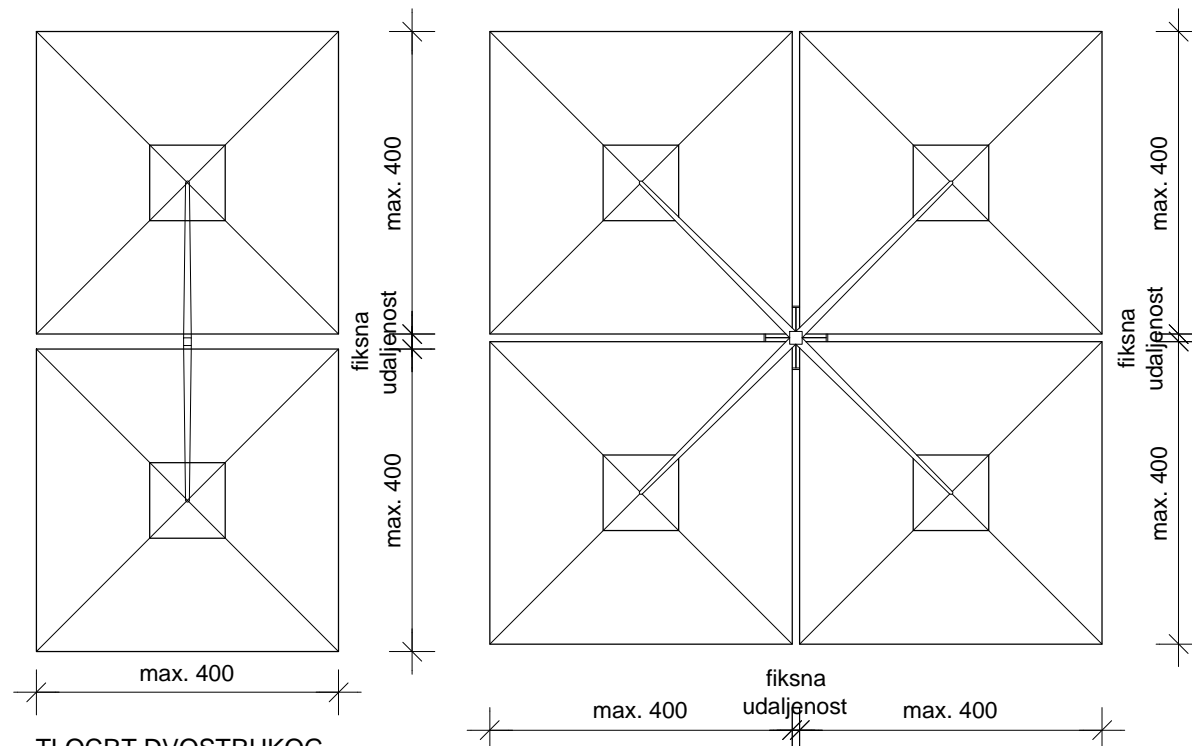

TLOCRT DVOSTRUKOG
SUNCOBRANA

TLOCRT ČETVEROSTRUKOG
SUNCOBRANA

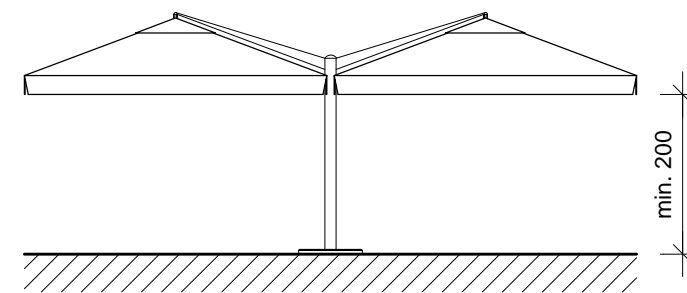

POGLED SUNCOBRANA

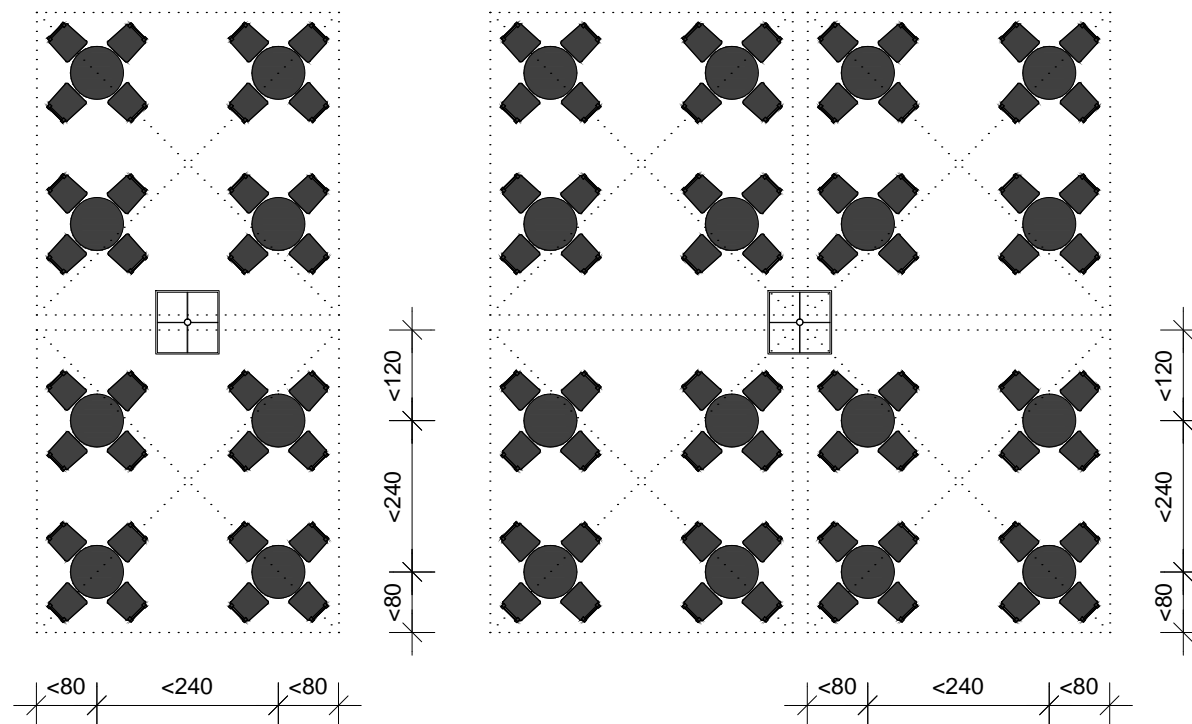

TLOCRT RASPOREDA NAMJEŠTAJA

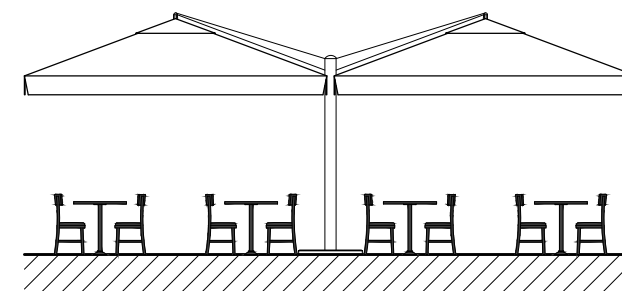

POGLED RASPOREDA NAMJEŠTAJA

NAPOMENA:

- predlaže se korištenje nereklamnih materijala
- broj stolova se mora prilagoditi površini ugostiteljske terase i predlaže se korištenje zadanih prijedloga
- zadane mjere rasporeda namještaja su informativne i neobvezujuće, te se moraju prilagoditi situaciji postojećeg stanja iz zahtjeva

A·C·M PROJEKTI
BIRO d.o.o.
KARLOVAC

INVESTITOR GRAD KARLOVAC KARLOVAC, Banjavčičeva 9	ZAJEDNIČKA OZN. PROJ.
GRABEVINA PRIJEDLOG URBANOG MOBILIJARA ZA UREĐENJE UGOSTITELJSKIH TERASA - NACRT "ZVIJEZDA", "PODGRABE" BANIJA, DUBOVAC, GAZA, RAKOVAC, Karlovac (k.o. Karlovac I, Karlovac II)	TEHNIČKI DNEVNIK P-1/18
SADRŽAJ PRIJEDLOG MOBILIJARA DVOSTRUKI / ČETVEROSTRUKI SUNCOBRANI	MERILO 1:100
GLAVNI PROJEKTANT DAMIR VAJDIĆ, DIPL. ING. ARH.	DATUM siječanj 2018.
PROJEKTANT STJEPAN LIPŠINIĆ, DIPL. ING. ARH.	LIST B2d
IZRADIO LUKA LIPŠINIĆ, DIPL. ING. ARH.	
DIREKTOR DAMIR VAJDIĆ, DIPL. ING. ARH.	

PRIJEDLOG MOBILIJARA

JEDNOSTREŠNE / DVOSTREŠNE
TENDE

M 1:100

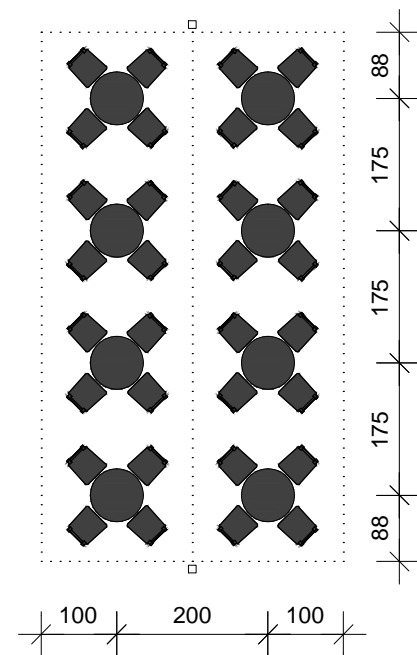
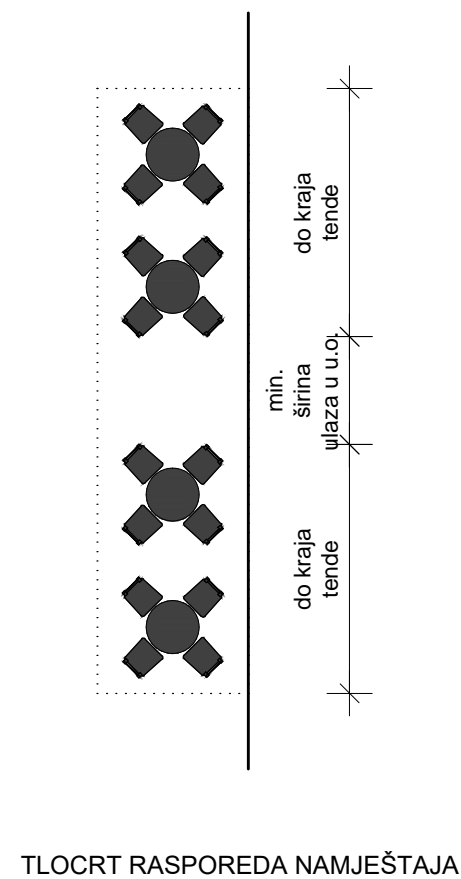
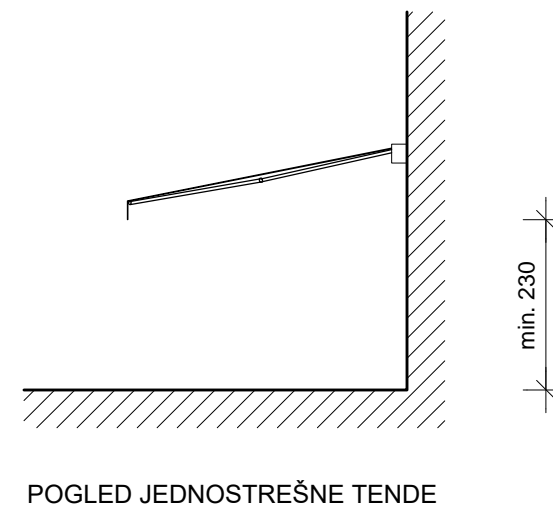
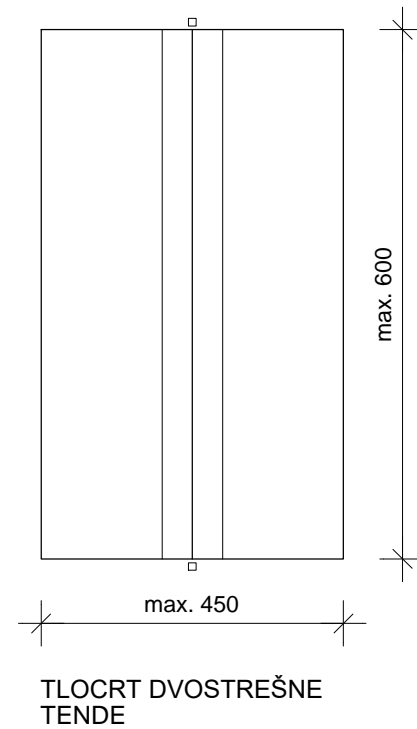
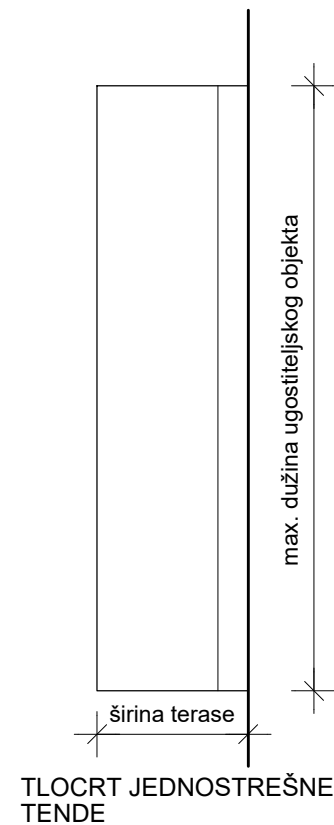

NAPOMENA:

- predlaže se korištenje nereklamnih materijala
- broj stolova se mora prilagoditi površini ugostiteljske terase i predlaže se korištenje zadanih prijedloga
- zadane mjere rasporeda namještaja su informativne i neobvezujuće, te se moraju prilagoditi situaciji postojećeg stanja iz zahtjeva
- dvostrešna tenda je moguće rješenje ako je tenda mobilnog karaktera i nije fiksno vezana za tlo
- jednostrešna konzolna tenda se dopušta u svim zonama osim u "Zvijezdi"

A·C·M PROJEKTI
BIRO d.o.o.
KARLOVAC

INVESTITOR GRAD KARLOVAC KARLOVAC, Banjavčičeva 9	ZAJEDNIČKA OZNI. PROJ.
GRABEVINA PRIJEDLOG URBANOG MOBILIJARA ZA UREĐENJE UGOSTITELJSKIH TERASA - NACRT "ZVIJEZDA", "PODGRABE", BANIJA, DUBOVAC, GAZA, RAKOVAC, Karlovac (k.o. Karlovac I, Karlovac II)	TEHNIČKI DNEVNIK P-1/18
SADRŽAJ PRIJEDLOG MOBILIJARA JEDNOSTREŠNE / DVOSTREŠNE TENDE	MERILO 1:100
GLAVNI PROJEKTANT DAMIR VAJDIĆ, DIPL. ING. ARH. PROJEKTANT STJEPAN LIPŠINIĆ, DIPL. ING. ARH.	DATUM siječanj 2018.
IZRADIO LUKA LIPŠINIĆ, DIPL. ING. ARH. DIREKTOR DAMIR VAJDIĆ, DIPL. ING. ARH.	LIST B2e

PRIJEDLOG MOBILIJARA

VRSTE PODNIH PLOHA

M 1:50

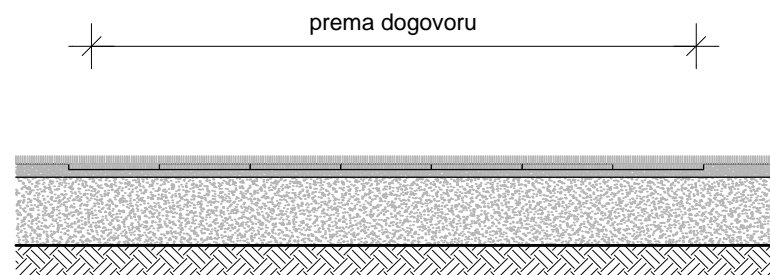
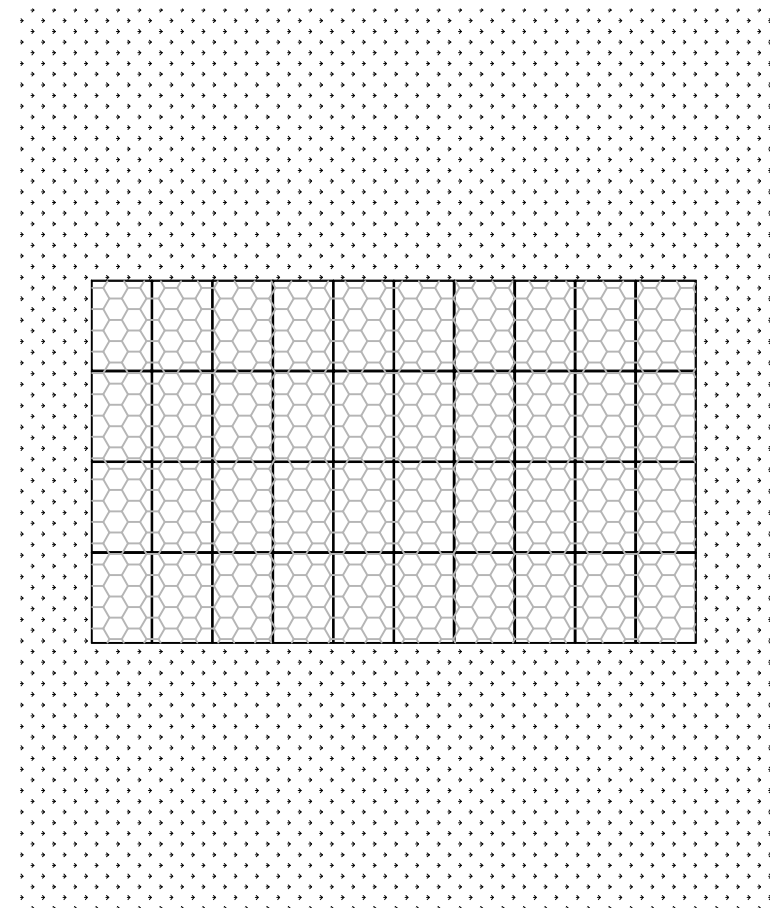

TLOCRT / PRESJEK TRAVNIH REŠKI
PRIJEDLOG UČVRŠČIVANJA ZELENIH I PJEŠČANIH POVRŠINA

prema dogovoru

45

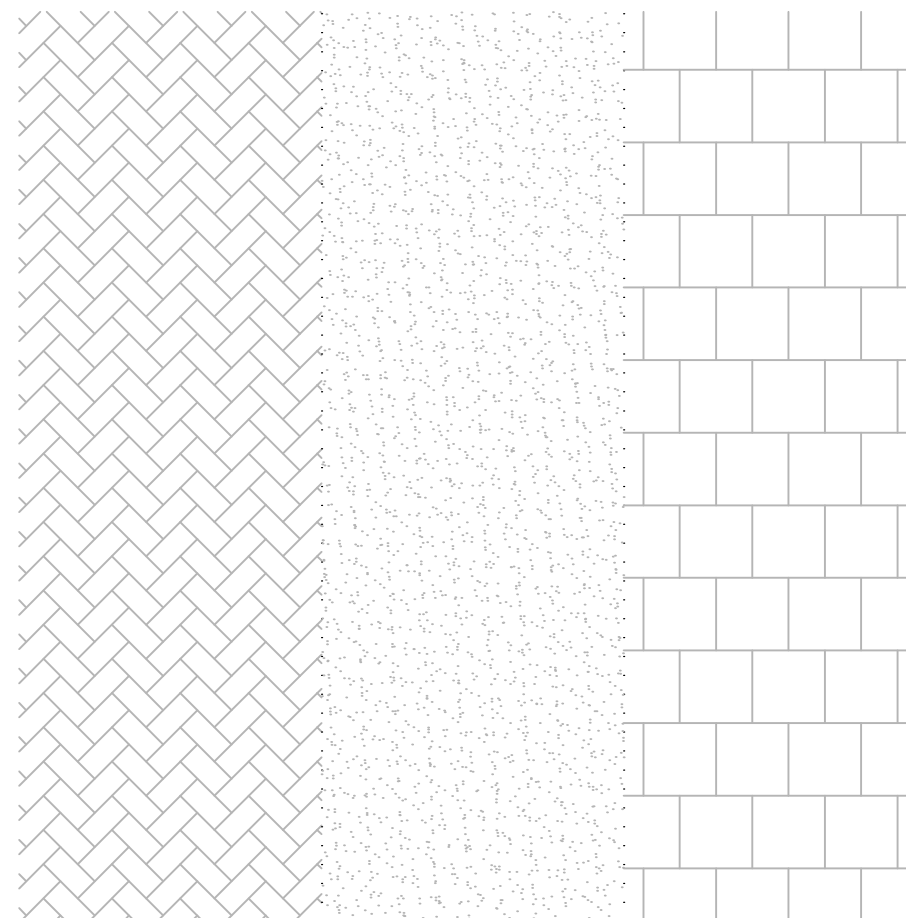

BETONSKE KOCKE

ASFALT

KAMENA PODLOGA

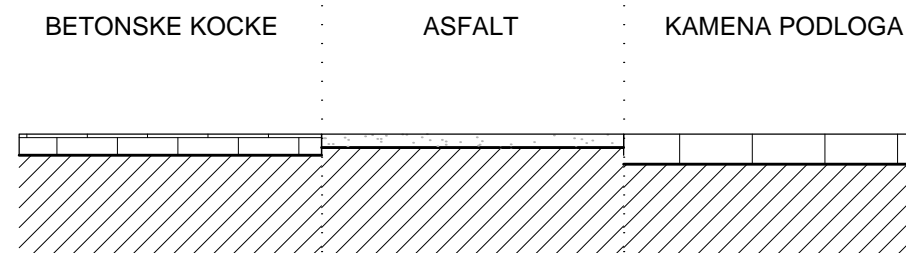

TLOCRT / PRESJEK BETONSKIH / ASFALJNIH / KAMNIH PLOHA

A·C·M PROJEKTI
BIRO d.o.o.
KARLOVAC

INVESTITOR GRAD KARLOVAC KARLOVAC, Banjavčičeva 9	ZAJEDNIČKA OZN. PROJ.
GRABEVINA PRIJEDLOG URBANOG MOBILIJARA ZA UREĐENJE UGOSTITELJSKIH TERASA - NACRT "ZVIJEZDA", "PODGRABE" BANIJA, ĐUBOVAC, GAZA, RAKOVAC, Karlovac (k.o. Karlovac I, Karlovac II)	TEHNIČKI DNEVNIK P-1/18
SADRŽAJ PRIJEDLOG MOBILIJARA VRSTE PODNIH PODLOGA	MERILO 1:50
GLAVNI PROJEKTANT DAMIR VAJDIĆ, DIPL. ING. ARH.	DATUM siječanj 2018.
PROJEKTANT STJEPAN LIPŠINIĆ, DIPL. ING. ARH.	LIST B2f
IZRADIO LUKA LIPŠINIĆ, DIPL. ING. ARH.	
DIREKTOR DAMIR VAJDIĆ, DIPL. ING. ARH.	

PRIJEDLOG MOBILIJARA

VRSTE PODNIH PLOHA

M 1:50

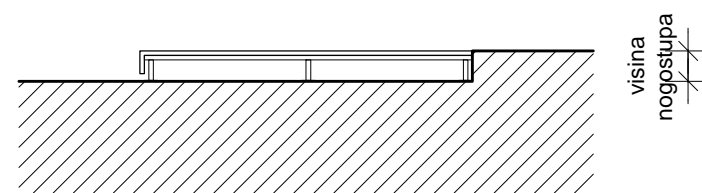
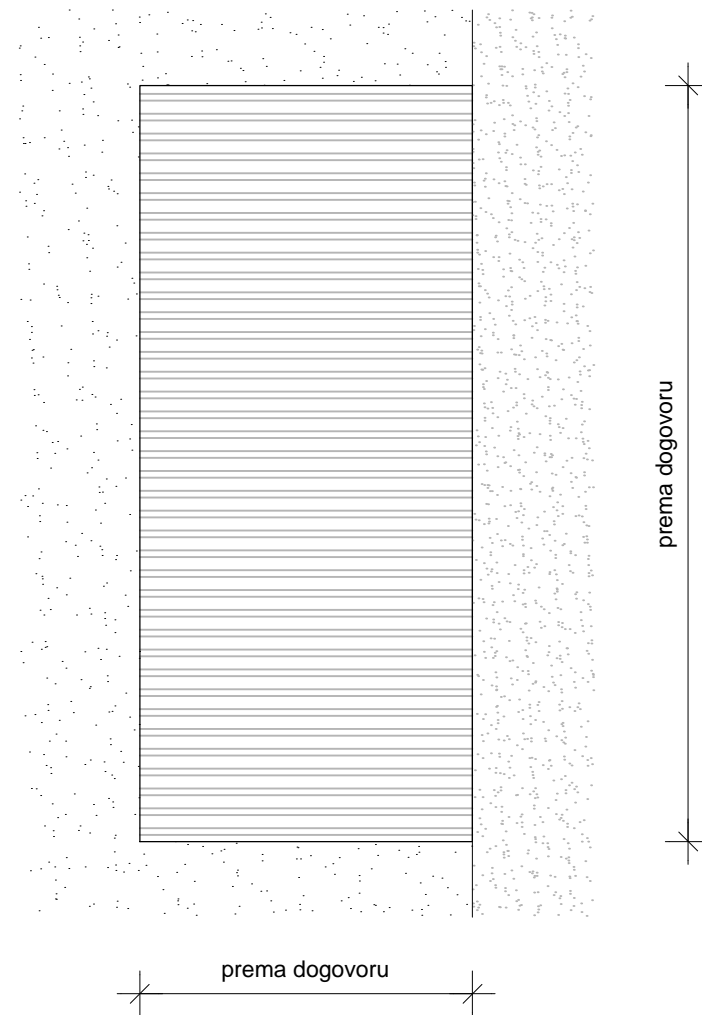

TLOCRT / POGLED PODIJA TERASE
ZA IZJEDNAČAVANJE SA RAZINOM NOGOSTUPA

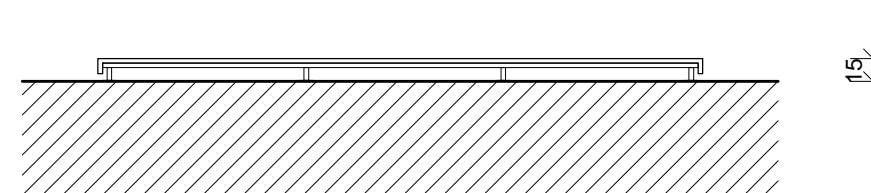
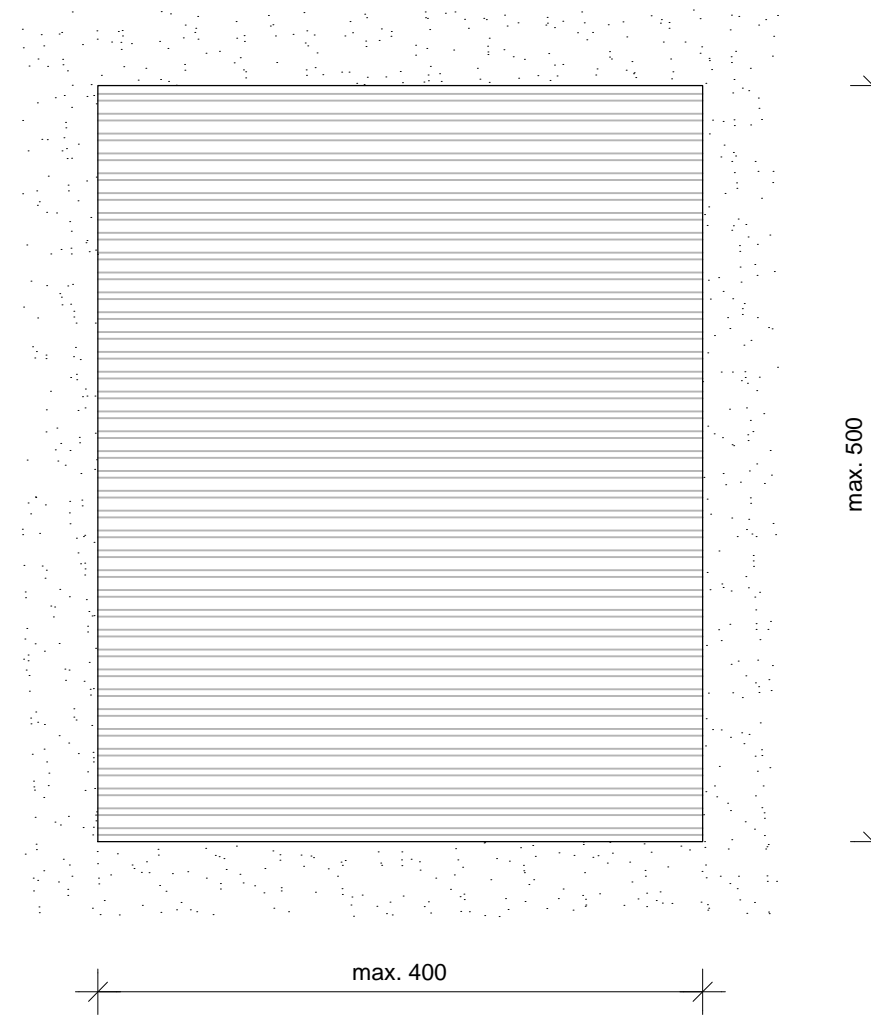

TLOCRT / POGLED PODIJA TERASE
KOD PJEŠAČKIH ZONA NERAVNIH PLOHA

NAPOMENA:

- predlaže se korištenje skladnih, izdržljivih materijala, egzaktne obrade koji odgovaraju konkretnoj situaciji
- ne predlaže se korištenje bilo kakvih prekrivača, tepiha etc.
- podiji se postavljaju isključivo u slučajevima kada to situacija nalaže, tipa: nivelacija sa razinom nogostupa, neravna površina, površina pod kutem, etc.
- podiji nisu potrebni u novouređenim ulicama niskog kolnog profila, nagib <2%, tipa: Ulica Nikole Šebetića

A·C·M PROJEKTI
BIRO d.o.o.
KARLOVAC

INVESTITOR GRAD KARLOVAC KARLOVAC, Banjavčičeva 9	ZAJEDNIČKA OZNAČENJE PROJEKTA
GRABEVINA PRIJEDLOG URBANOG MOBILIJARA ZA UREĐENJE UGOSTITELJSKIH TERASA - NACRT "ZVIJEZDA", "PODGRADJE" BANIJA, DUBOVAC, GAZA, RAKOVAC, Karlovac (k.o. Karlovac I, Karlovac II)	TEHNIČKI DNEVNIK P-1/18
SADRŽAJ PRIJEDLOG MOBILIJARA VRSTE PODNIH PODLOGA	MJERILO 1:50
GLAVNI PROJEKTANT DAMIR VAJDIĆ, DIPL. ING. ARH.	DATUM siječanj 2018.
PROJEKTANT STJEPAN LIPŠINIĆ, DIPL. ING. ARH.	LIST B2g
IZRADIO LUKA LIPŠINIĆ, DIPL. ING. ARH.	
DIREKTOR DAMIR VAJDIĆ, DIPL. ING. ARH.	

PRIJEDLOG MOBILIJARA

VRSTE PODNIH PLOHA

M 1:50

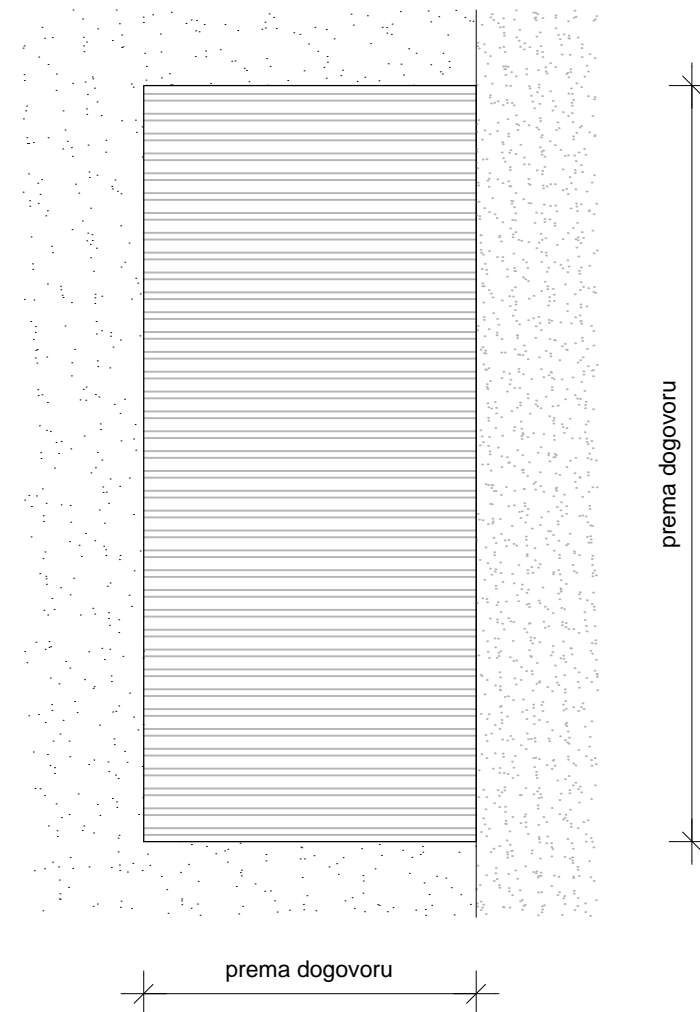
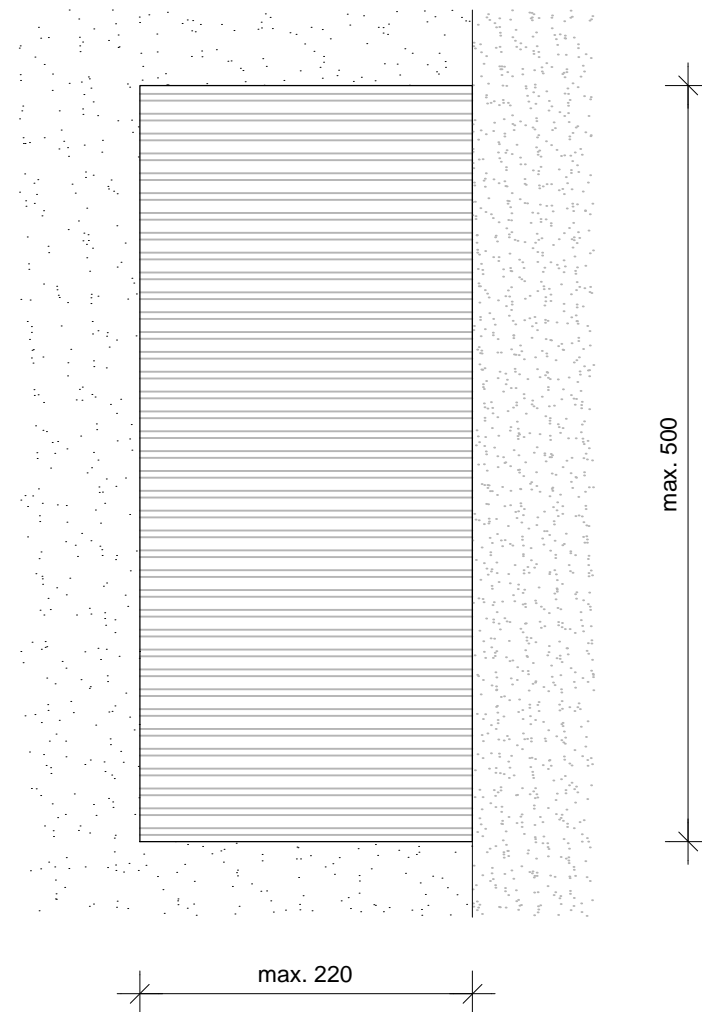

NAPOMENA:

- predlaže se korištenje skladnih, izdržljivih materijala, egzaktne obrade koji odgovaraju konkretnoj situaciji
- ne predlaže se korištenje bilo kakvih prekrivača, tepiha etc.
- podiji se postavljaju isključivo u slučajevima kada to situacija nalaže, tipa: nivelacija sa razinom nogostupa, neravna površina, površina pod kutem, etc.
- podiji nisu potrebni u novouređenim ulicama niskog kolnog profila, nagib <2%, tipa: Ulica Nikole Šebetića

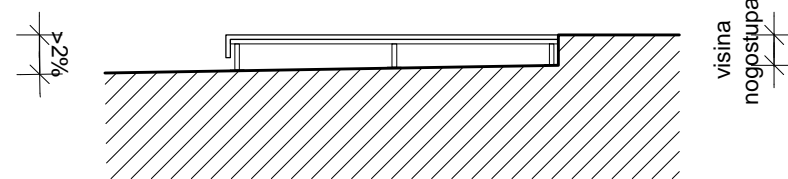

TLOCRT / POGLED PODIJA TERASE
ZA IZJEDNAČAVANJE SA RAZINOM NOGOSTUPA

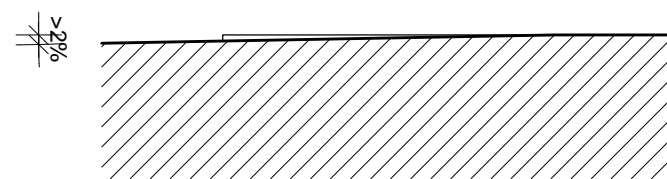

TLOCRT / POGLED PODIJA TERASE
KOD POVRŠINA POD KUTEM

A·C·M PROJEKTI
BIRO d.o.o.
KARLOVAC

INVESTITOR GRAD KARLOVAC KARLOVAC, Banjavčičeva 9	ZAJEDNIČKA OZNAČENJE PROJ.
GRABEVINA PRIJEDLOG URBANOG MOBILIJARA ZA UREĐENJE UGOSTITELJSKIH TERASA - NACRT "ZVIJEZDA", "PODGRABE", BANIJA, DUBOVAC, GAZA, RAKOVAC, Karlovac (k.o. Karlovac I, Karlovac II)	TEHNIČKI DNEVNIK P-1/18
SADRŽAJ PRIJEDLOG MOBILIJARA VRSTE PODNIH PODLOGA	MERILO 1:50
GLAVNI PROJEKTANT DAMIR VAJDIĆ, DIPL. ING. ARH. PROJEKTANT STJEPAN LIPŠINIĆ, DIPL. ING. ARH.	DATUM siječanj 2018.
IZRADIO LUKA LIPŠINIĆ, DIPL. ING. ARH. DIREKTOR DAMIR VAJDIĆ, DIPL. ING. ARH.	LIST B2h

PRIJEDLOG MOBILIJARA

OBLICI OGRADA
ZONA "ZVIJEZDA"

M 1:20

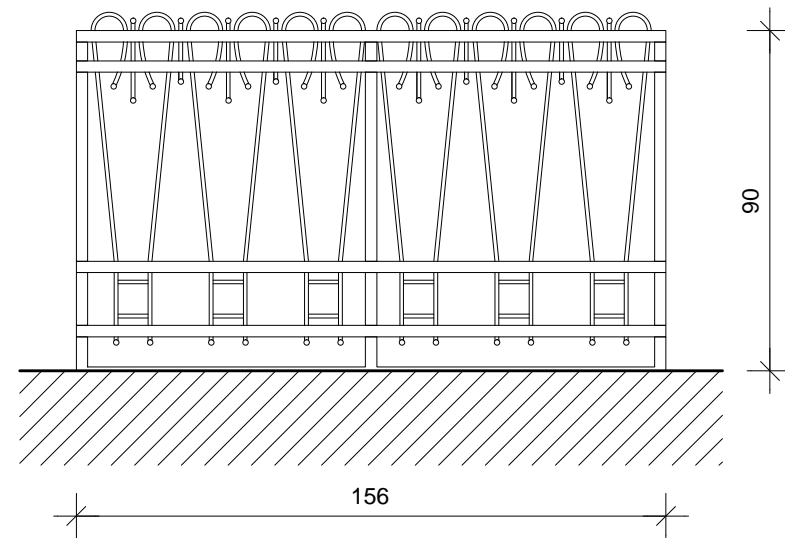

PRIJEDLOG 01 - KOVANO ŽELJEZO

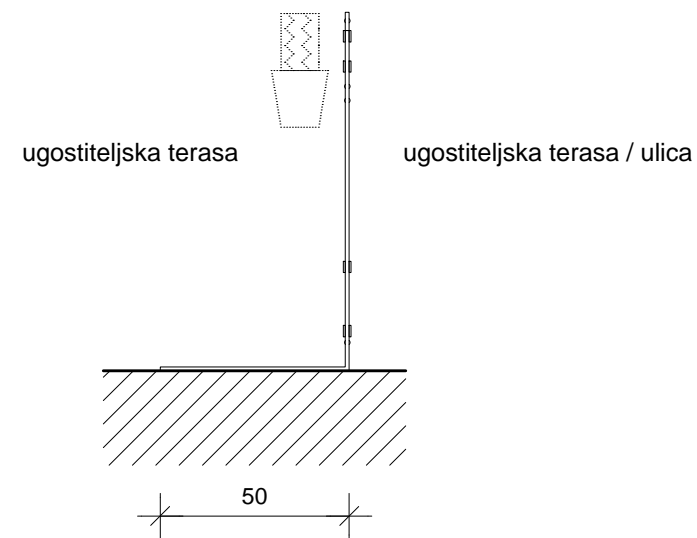

POGLED - PRIJEDLOG 01

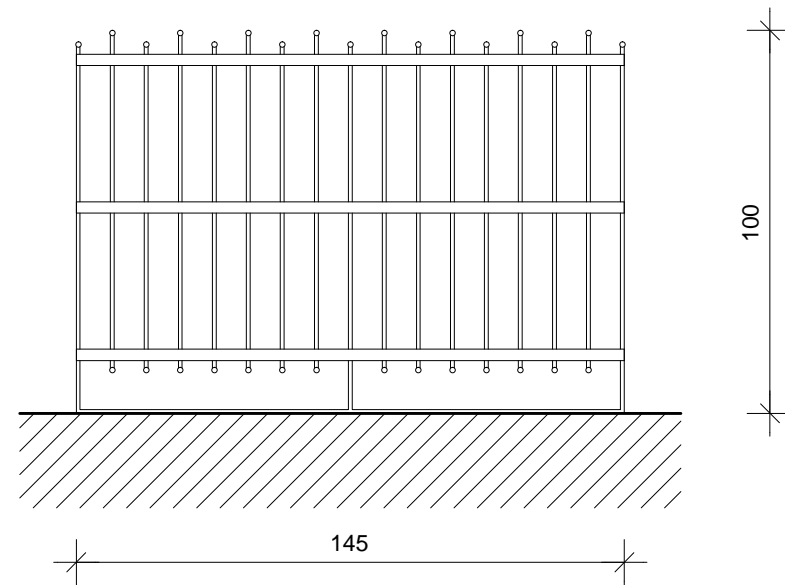

PRIJEDLOG 02 - KOVANO ŽELJEZO

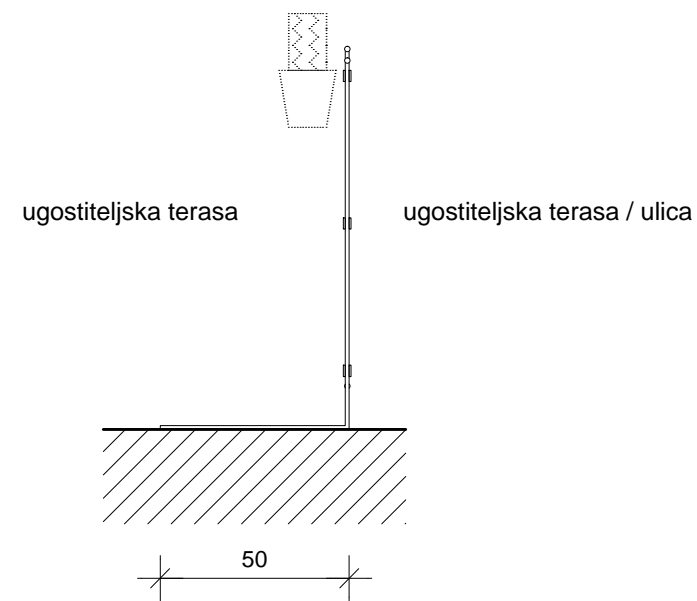

POGLED - PROJEDLOG 02

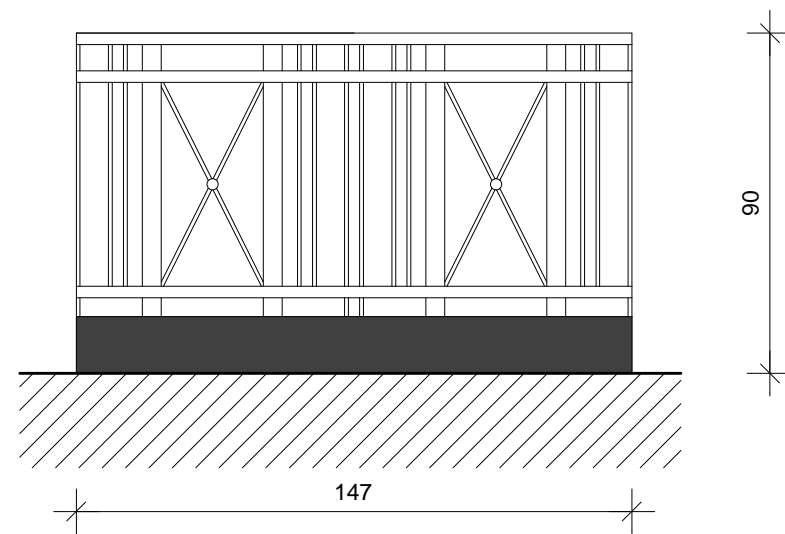

PRIJEDLOG 03 - KOVANO ŽELJEZO

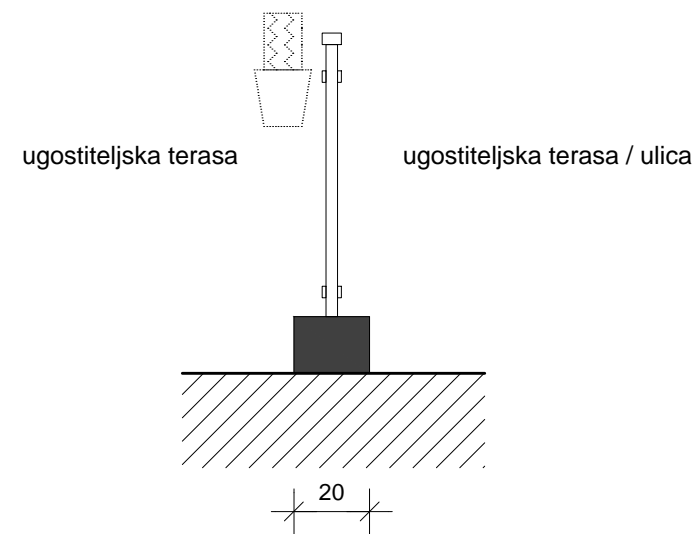

POGLED - PRIJEDLOG 03

NAPOMENA:

- svi prijedlozi su smišljeni kao pregradni elementi između susjednih ugostiteljskih objekata
- svi prijedlozi su smišljeni kao pregradni elementi između terasa i ulice ukoliko je ulica prometna
- zadane mjere i oblici su informativni i neobvezujući, te se moraju prilagoditi situaciji postojećeg stanja iz zahtjeva

A·C·M PROJEKTI BIRO d.o.o. KARLOVAC	
INVESTITOR GRAD KARLOVAC KARLOVAC, Banjavčičeva 9	ZAJEDNIČKA OZN. PROJ.
GRABEVINA PRIJEDLOG URBANOG MOBILIJARA ZA UREĐENJE UGOSTITELJSKIH TERASA - NACRT "ZVIJEZDA", "PODGRABE", DUBOVAC, GAZA, BANUJA, RAKOVAC, Karlovac (k.o. Karlovac I, Karlovac II)	TEHNIČKI DNEVNIK P-1/18
SADRŽAJ PRIJEDLOG MOBILIJARA OBLICI OGRADA ZONA "ZVIJEZDA"	MERILO 1:20
GLAVNI PROJEKTANT DAMIR VAJDIĆ, DIPL. ING. ARH.	DATUM siječanj 2018.
PROJEKTANT STJEPAN LIPŠINIĆ, DIPL. ING. ARH.	LIST B2i
IZRADIO LUKA LIPŠINIĆ, DIPL. ING. ARH.	
DIREKTOR DAMIR VAJDIĆ, DIPL. ING. ARH.	

PRIJEDLOG MOBILIJARA

OBLICI OGRADA
ZONA "PODGRADE"

M 1:20

NAPOMENA:

- svi prijedlozi su smišljeni kao pregradni elementi između susjednih ugostiteljskih objekata
- svi prijedlozi su smišljeni kao pregradni elementi između terasa i ulice ukoliko je ulica prometna
- zadane mjere i oblici su informativni i neobvezujući, te se moraju prilagoditi situaciji postojećeg stanja iz zahtjeva
- moguće korištenje elemenata iz zone "Zvijezda"

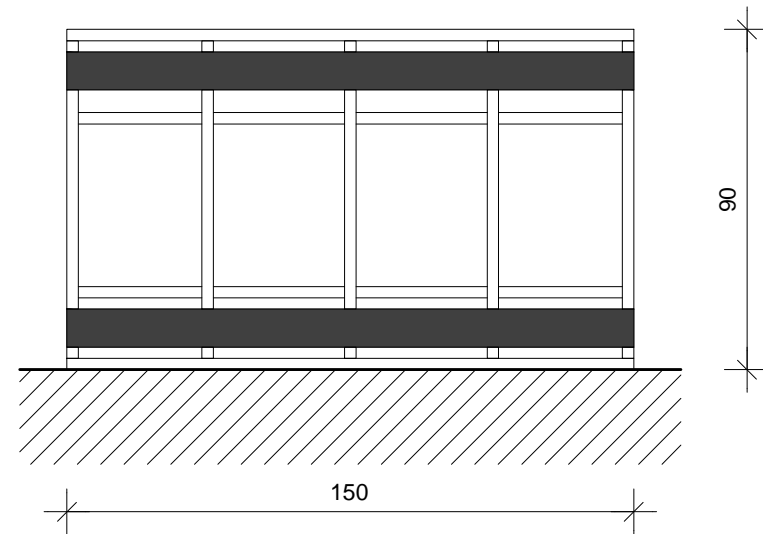

PRIJEDLOG 04 - ALUMINIJ / DRVO

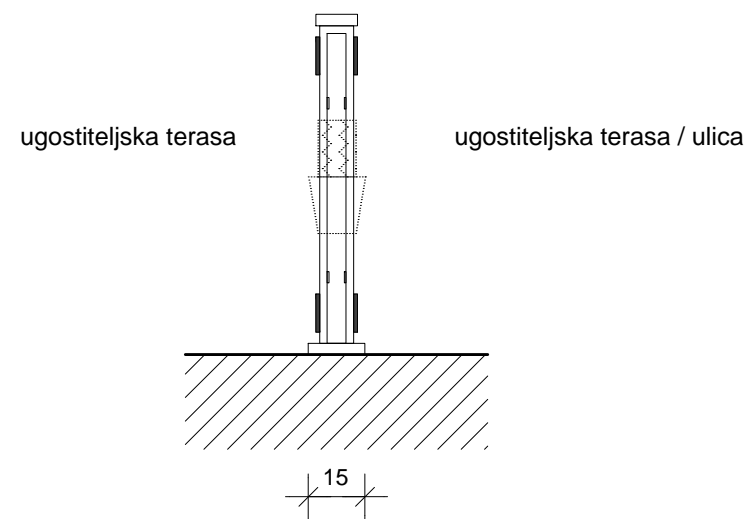

POGLED - PRIJEDLOG 04

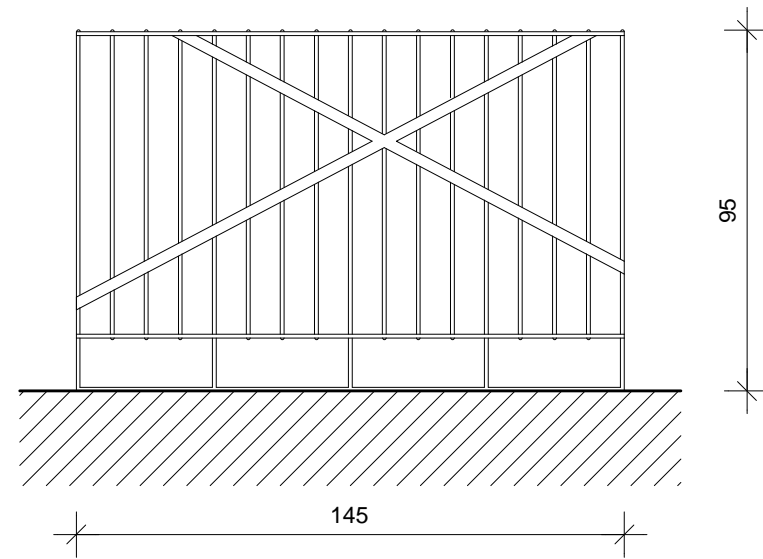

PRIJEDLOG 05 - ALUMINIJ

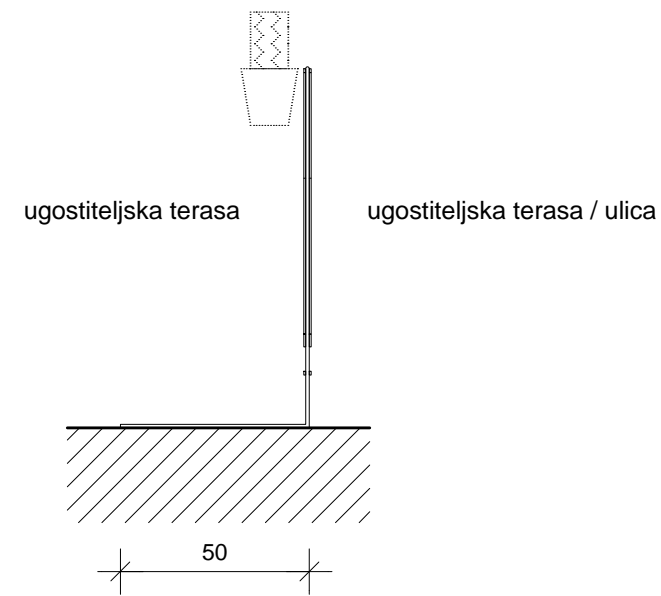

POGLED - PROJEDLOG 05

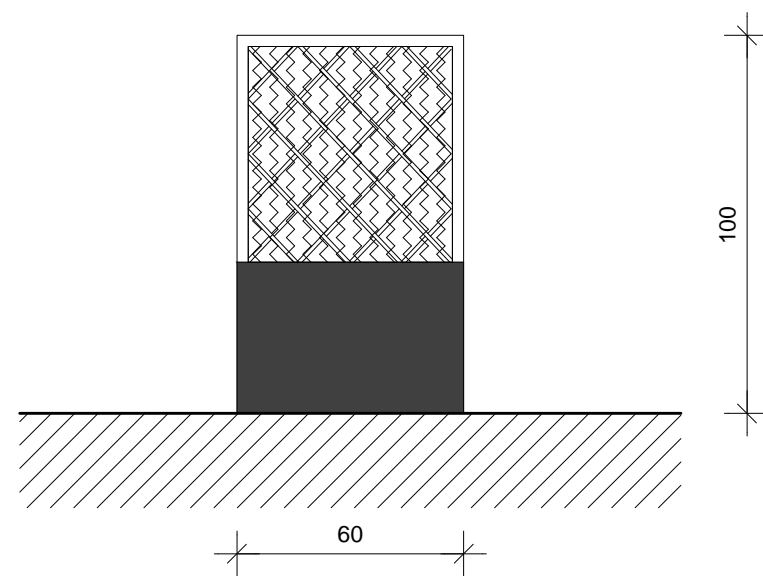

PRIJEDLOG 06 - TEGLE SA UGRAĐENIM RAŠLJAMA

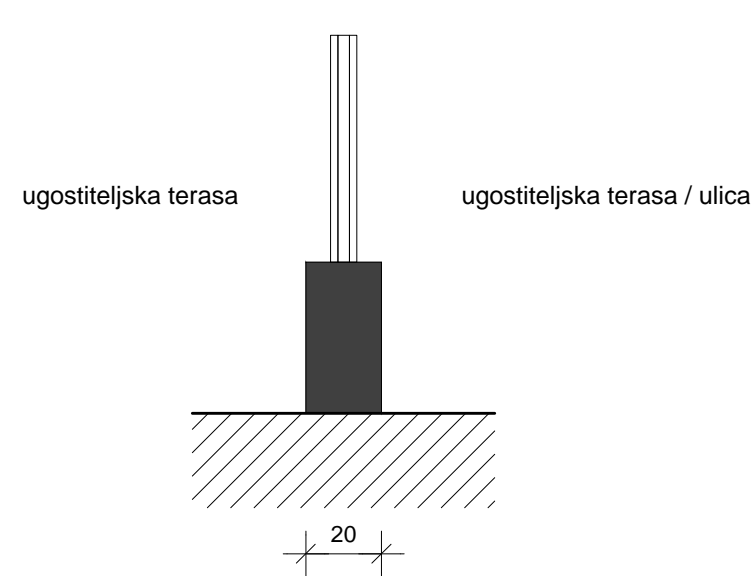

POGLED - PRIJEDLOG 06

A·C·M PROJEKTI
BIRO d.o.o.
KARLOVAC

INVESTITOR GRAD KARLOVAC KARLOVAC, Banjavčičeva 9	ZAJEDNIČKA OZN. PROJ.
GRADJEVINA PRIJEDLOG URBANOG MOBILIJARA ZA UREĐENJE UGOSTITELJSKIH TERASA - NACRT "ZVIJEZDA", "PODGRADE", DUBOVAC, GAZA, BANJUA, RAKOVAC, Karlovac (k.o. Karlovac I, Karlovac II)	TEHNIČKI DNEVNIK P-1/18
SADRŽAJ PRIJEDLOG MOBILIJARA OBLICI OGRADA ZONA "PODGRADE"	MERILO 1:20
GLAVNI PROJEKTANT DAMIR VAJDIĆ, DIPL. ING. ARH.	DATUM siječanj 2018.
PROJEKTANT STJEPAN LIPŠINIĆ, DIPL. ING. ARH.	LIST B2j
IZRADIO LUKA LIPŠINIĆ, DIPL. ING. ARH.	
DIREKTOR DAMIR VAJDIĆ, DIPL. ING. ARH.	

PRIJEDLOG MOBILIJARA

OBLICI OGRADA
ZONA "BANIJA", "DUBOVAC",
"GAZA", "RAKOVAC"

M 1:20

NAPOMENA:

- svi prijedlozi su smišljeni kao pregradni elementi između susjednih ugostiteljskih objekata
- svi prijedlozi su smišljeni kao pregradni elementi između terasa i ulice ukoliko je ulica prometna
- zadane mjere i oblici su informativni i neobvezujući, te se moraju prilagoditi situaciji postojećeg stanja iz zahtjeva
- moguće korištenje elemenata iz zone "Zvijezda" i "Podgrađe"

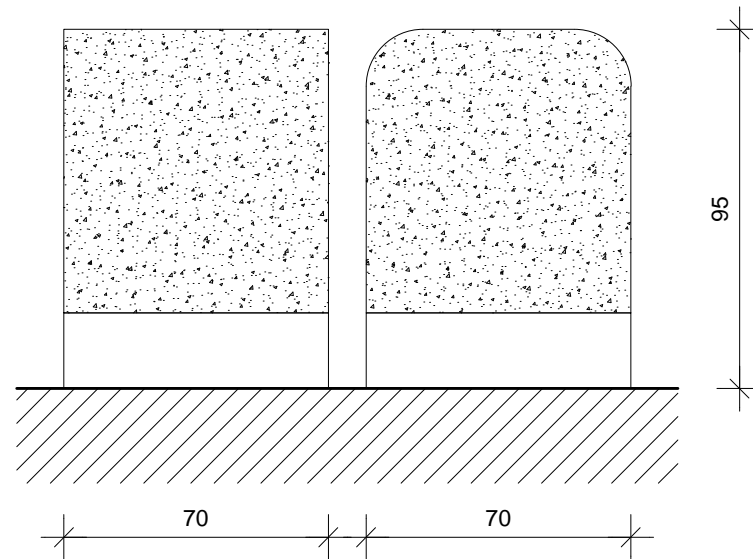

PRIJEDLOG 07 - TRANSLUCENTNA PEGRADA

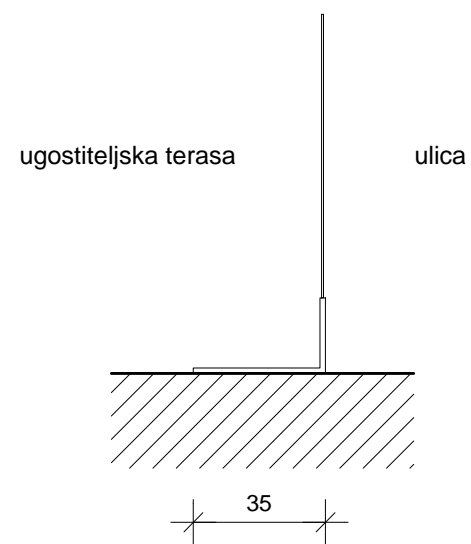

POGLED - PRIJEDLOG 07

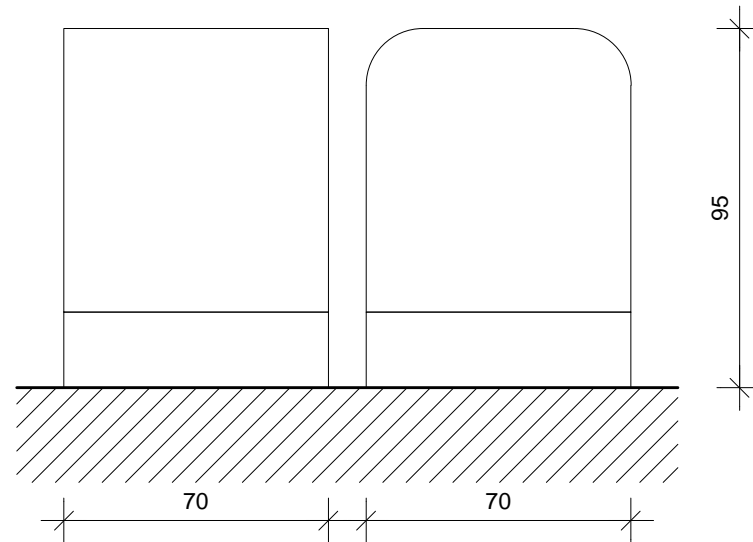

PRIJEDLOG 08 - TRANSPARENTNA PEGRADA

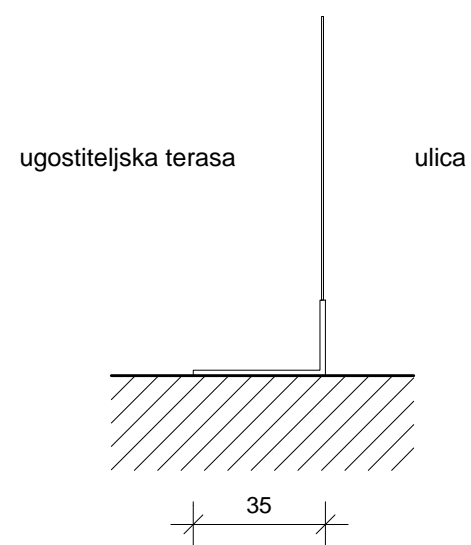

POGLED - PROJEDLOG 08

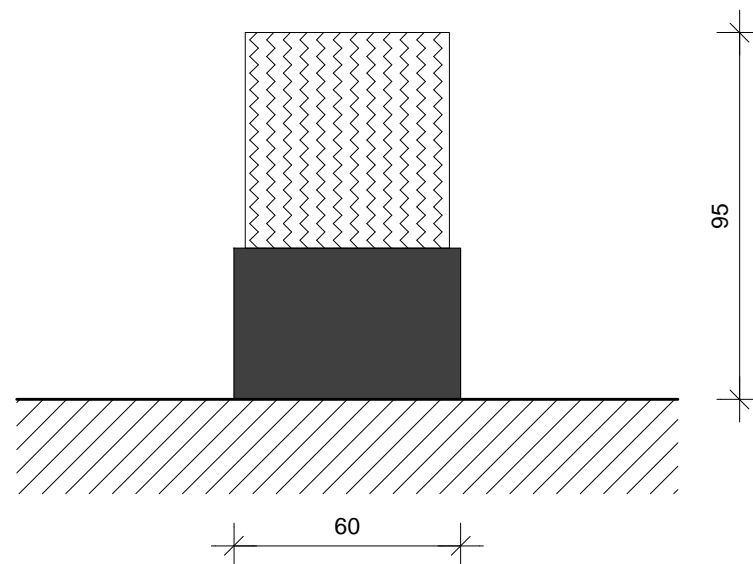

PRIJEDLOG 09 - TEGLE

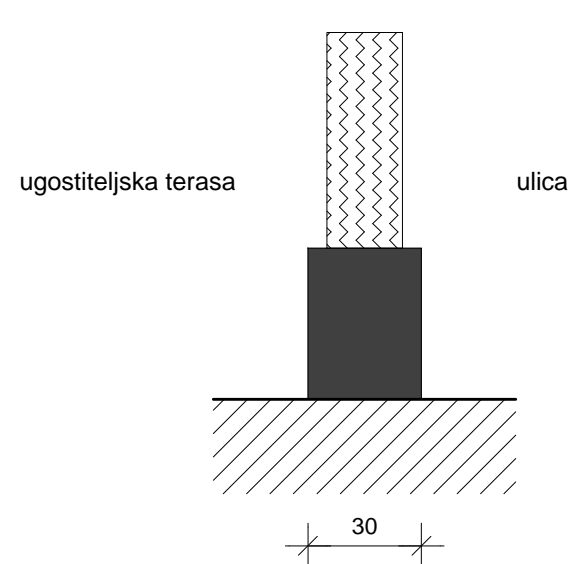

POGLED - PRIJEDLOG 09

A·C·M PROJEKTI BIRO d.o.o. KARLOVAC	
INVESTITOR GRAD KARLOVAC KARLOVAC, Banjavčičeva 9	ZAJEDNIČKA OZN. PROJ.
GRABEVINA PRIJEDLOG URBANOG MOBILIJARA ZA UREĐENJE UGOSTITELJSKIH TERASA - NACRT "ZVIJEZDA", "PODGRABE", DUBOVAC, GAZA, BANIJA, RAKOVAC, Karlovac (k.o. Karlovac I, Karlovac II)	TEHNIČKI DNEVNIK P-1/18
SADRŽAJ PRIJEDLOG MOBILIJARA OBLICI OGRADA ZONA "BANIJA" "DUBOVAC", "GAZA", "RAKOVAC"	MERILO 1:20
GLAVNI PROJEKTANT DAMIR VAJDIĆ, DIPL. ING. ARH.	DATUM siječanj 2018.
PROJEKTANT STJEPAN LIPŠINIĆ, DIPL. ING. ARH.	LIST B2k
IZRADIO LUKA LIPŠINIĆ, DIPL. ING. ARH.	
DIREKTOR DAMIR VAJDIĆ, DIPL. ING. ARH.	

PRIJEDLOG ORGANIZACIJE TERASA

NAPOMENA:

- prikazani tlocrt i profili ulica ne predstavljaju ni jednu konkretnu lokaciju u gradu, nego su grafički prikaz mogućih prostorno funkcionalnih situacija i rješenja organizacije ugostiteljskih terasa u zadanom kontekstu
- svi profili ulica su crtani sa uzdignutim nogostupima iz razloga što odgovaraju većini prostorno funkcionalnih situacija u gradu
- sva rješenja su primjenjiva i za ulice niskog kolnog profila
- pogledati listove "B2 i B4" za daljnja pojašnjenja

A·C·M PROJEKтни BIRO d.o.o. KARLOVAC	
INVESTITOR GRAD KARLOVAC KARLOVAC, Banjavčičeva 9	ZAJEDNIČKA OZNAČENJE PROJEKTA
GRADJEVINA PRIJEDLOG URBANOG MOBILIJARA ZA UREĐENJE UGOSTITELJSKIH TERASA - NACRT "ZVIJEZDA", "PODGRABE", BANIJA, DUBOVAC, GAZA, RAKOVAC, Karlovac (k.o. Karlovac I, Karlovac II)	TEHNIČKI DNEVNIK P-1/18
SADRŽAJ PRIJEDLOG ORGANIZACIJE TERASA	MJERA
GLAVNI PROJEKTANT DAMIR VAJDIĆ, DIPL. ING. ARH.	DATUM siječanj 2018.
PROJEKTANT STJEPAN LIPŠINIĆ, DIPL. ING. ARH.	LIST B3
IZRADIO LUKA LIPŠINIĆ, DIPL. ING. ARH.	
DIREKTOR DAMIR VAJDIĆ, DIPL. ING. ARH.	

PRIJEDLOG RJEŠENJA
ZA PJEŠAČKE ZONE, ZA
SVE GRADSKJE ZONE

M 1:200

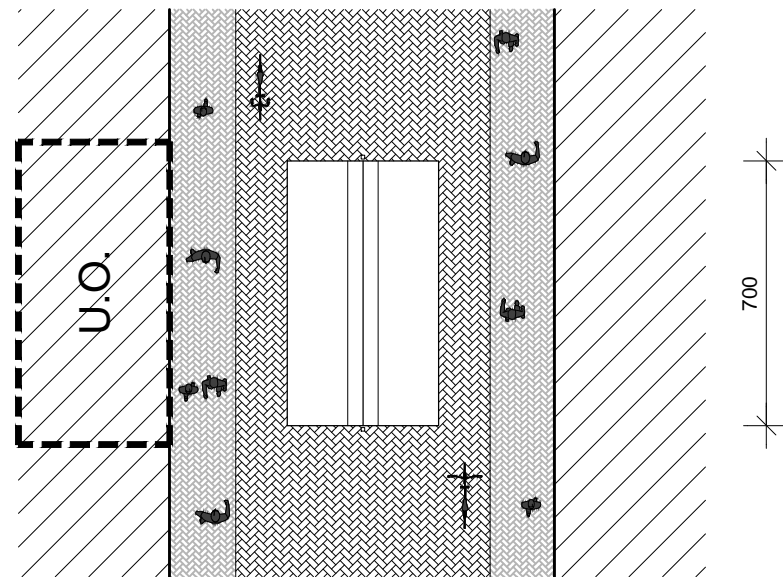
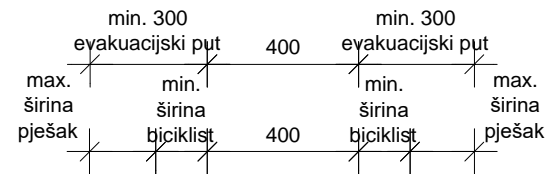

TLOCRT DVOSTREŠNE TENDE

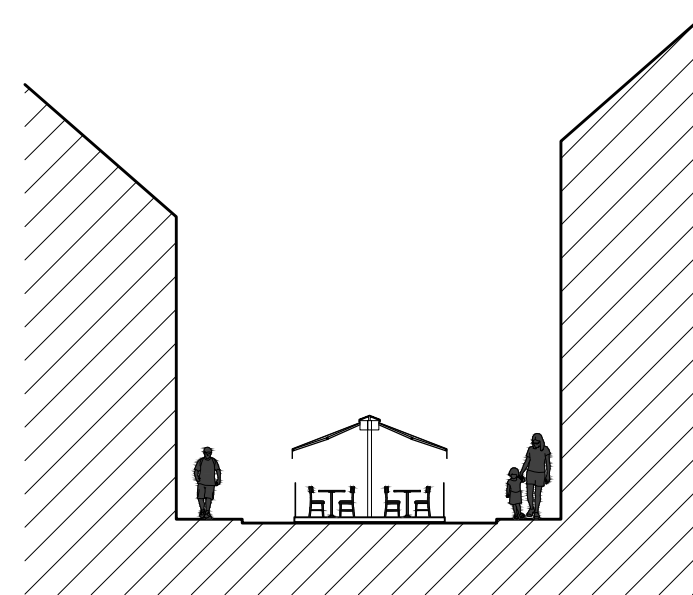

POGLED DVOSTREŠNE TENDE

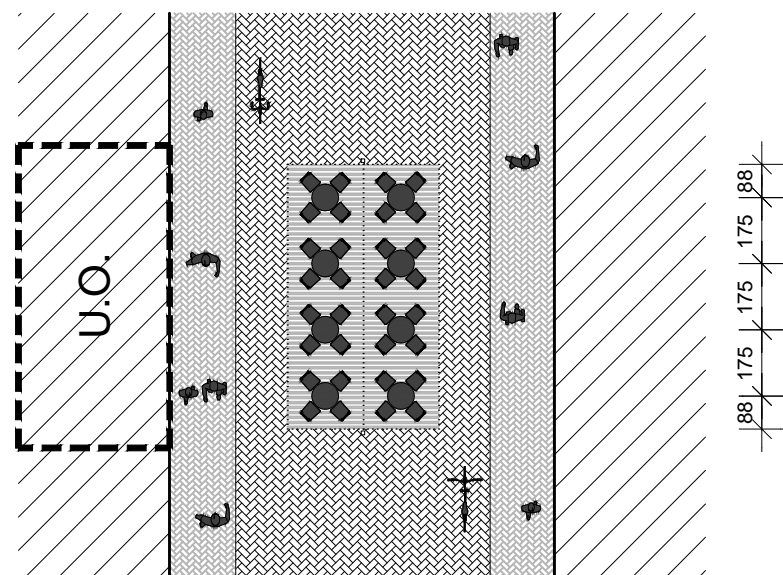
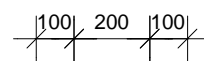

TLOCRT RASPOREDA NAMJEŠTAJA

NAPOMENA:

- tenda mora biti mobilnog karaktera, ne fiksirana za tlo i mora se moći ukloniti na zahtjev
- podij terase postaviti samo na neravnim i nedovoljno uređenim javnim površinama
- terasni podij mora biti mobilnog karaktera, ne fiksiran za tlo i mora se moći ukloniti na zahtjev
- ogradbeni elementi ne smiju biti fiksni, a u skladu sa predloženim
- predlaže se unificiranost izgleda terasa

A·C·M PROJEKTI
BIRO d.o.o.
KARLOVAC

INVESTITOR GRAD KARLOVAC KARLOVAC, Banjavčičeva 9	ZAJEDNIČKA OZNI. PROJ.
GRADJEVINA PRIJEDLOG URBANOG MOBILIJARA ZA UREĐENJE UGOSTITELJSKIH TERASA - NACRT "ZVIJEZDA", "PODGRADE", BANIJA, DUBOVAC, GAZA, RAKOVAC, Karlovac (k.o. Karlovac I, Karlovac II)	TEHNIČKI DNEVNIK P-1/18
SADRŽAJ PRIJEDLOG ORGANIZACIJE TERASA PRIJEDLOG RJEŠENJA ZA PJEŠAČKE ZONE, ZA SVE GRADSKJE ZONE	MERILO 1:200
GLAVNI PROJEKTANT DAMIR VAJDIĆ, DIPL. ING. ARH. PROJEKTANT STJEPAN LIPŠINIĆ, DIPL. ING. ARH.	DATUM siječanj 2018.
IZRADIO LUKA LIPŠINIĆ, DIPL. ING. ARH. DIREKTOR DAMIR VAJDIĆ, DIPL. ING. ARH.	LIST B3a

PRIJEDLOG RJEŠENJA
ZA PJEŠAČKE ZONE, ZA
SVE GRADSKJE ZONE

M 1:200

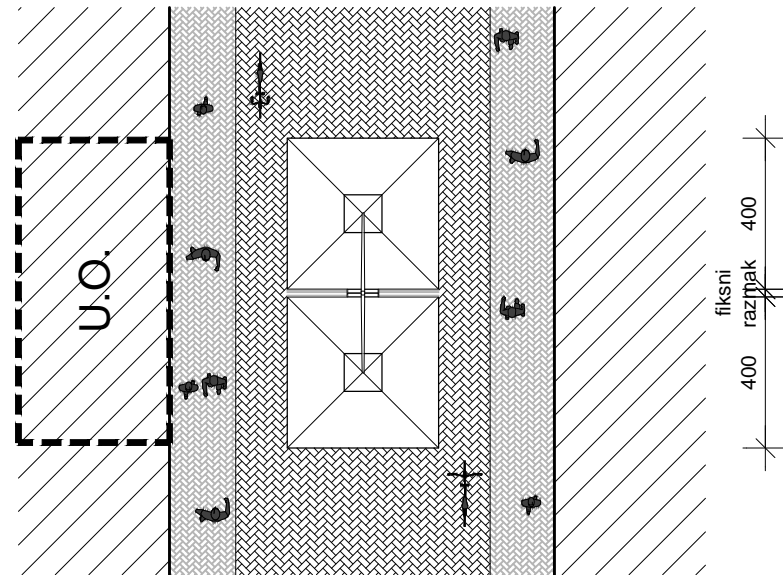
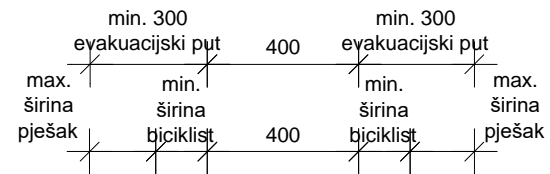

TLOCRT DVOSTRUKOG SUNCOBRANA

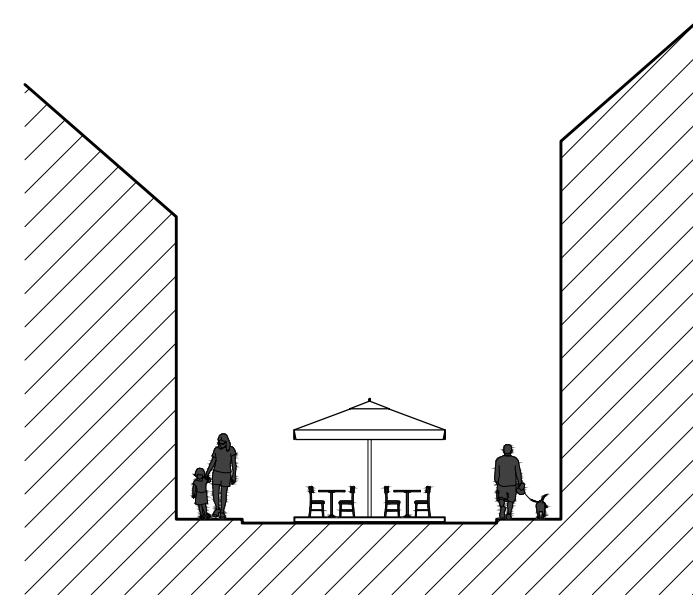

POGLED DVOSTRUKOG SUNCOBRANA

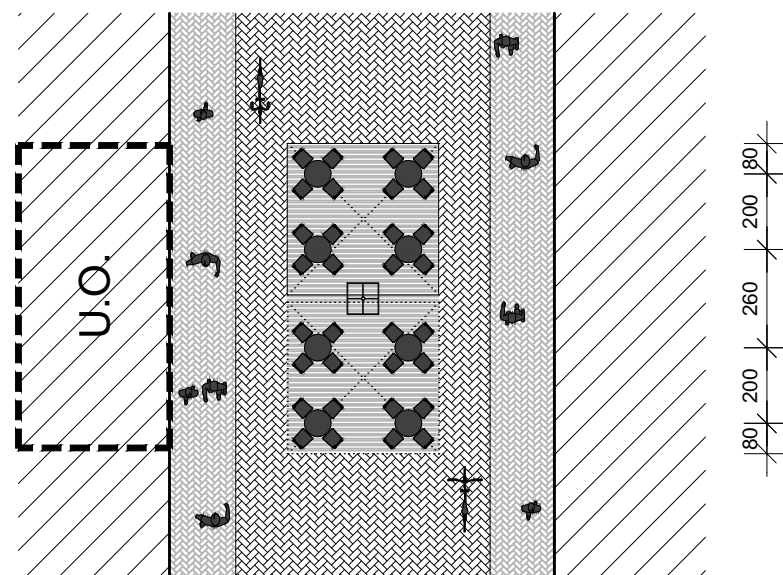
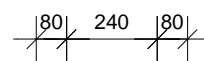

TLOCRT RASPOREDA NAMJEŠTAJA

NAPOMENA:

- podij terase postaviti samo na neravnim i nedovoljno uređenim javnim površinama
- terasni podij mora biti mobilnog karaktera, ne fiksiran za tlo i mora se mora moći ukloniti na zahtjev
- ogradbeni elementi ne smiju biti fiksni, a u skladu sa predloženim
- predlaže se unificiranost izgleda terasa

A·C·M PROJEKTI
BIRO d.o.o.
KARLOVAC

INVESTITOR	GRAD KARLOVAC KARLOVAC, Banjavčičeva 9	ZAJEDNIČKA OZN. PROJ.	
GRABEVINA	PRIJEDLOG URBANOG MOBILIJARA ZA UREĐENJE UGOSTITELJSKIH TERASA - NACRT "ZVIJEZDA", "PODGRADE", BANIJA, DUBOVAC, GAZA, RAKOVAC, Karlovac (k.o. Karlovac I, Karlovac II)	TEHNIČKI DNEVNIK	P-1/18
SADRŽAJ	PRIJEDLOG ORGANIZACIJE TERASA PRIJEDLOG RJEŠENJA ZA PJEŠAČKE ZONE, ZA SVE GRADSKJE ZONE	MERILO	1:200
GLAVNI PROJEKTANT	DAMIR VAJDIĆ, DIPL. ING. ARH.	DATUM	siječanj 2018.
PROJEKTANT	STJEPAN LIPŠINIĆ, DIPL. ING. ARH.	LIST	B3b
IZRADIO	LUKA LIPŠINIĆ, DIPL. ING. ARH.		
DIREKTOR	DAMIR VAJDIĆ, DIPL. ING. ARH.		

PRIJEDLOG RJEŠENJA
ZA PJEŠAČKE ZONE, ZA
SVE GRADSKJE ZONE

M 1:200

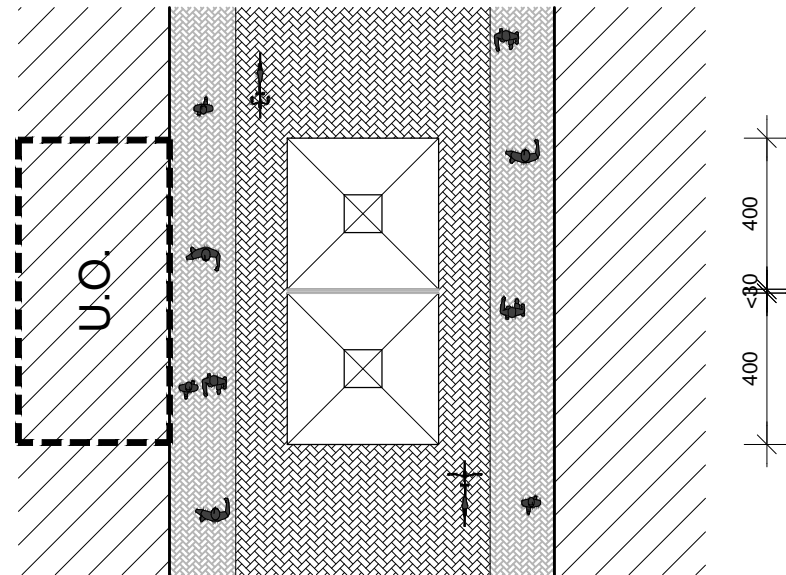
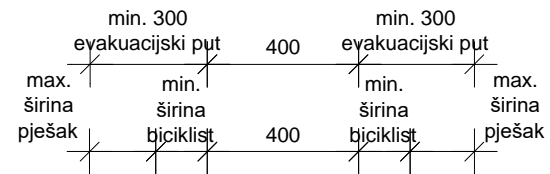

TLOCRT VELIKIH SOLITARNIH SUNCOBRANA

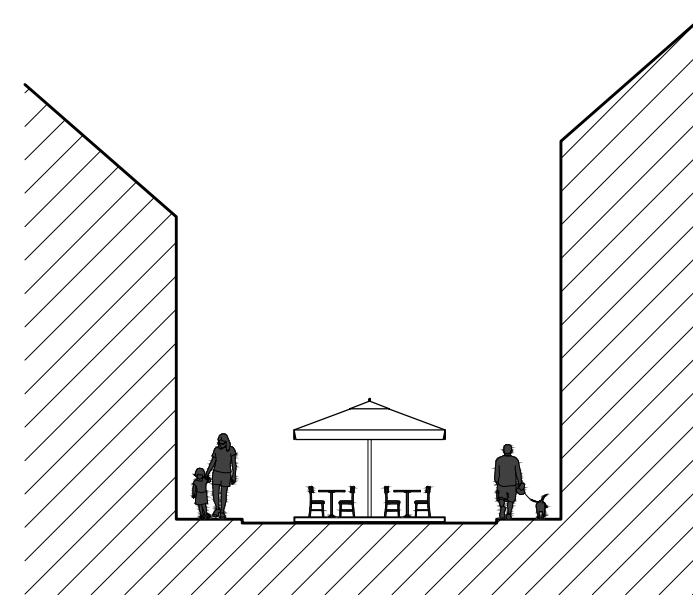

POGLED VELIKIH SOLITARNIH SUNCOBRANA

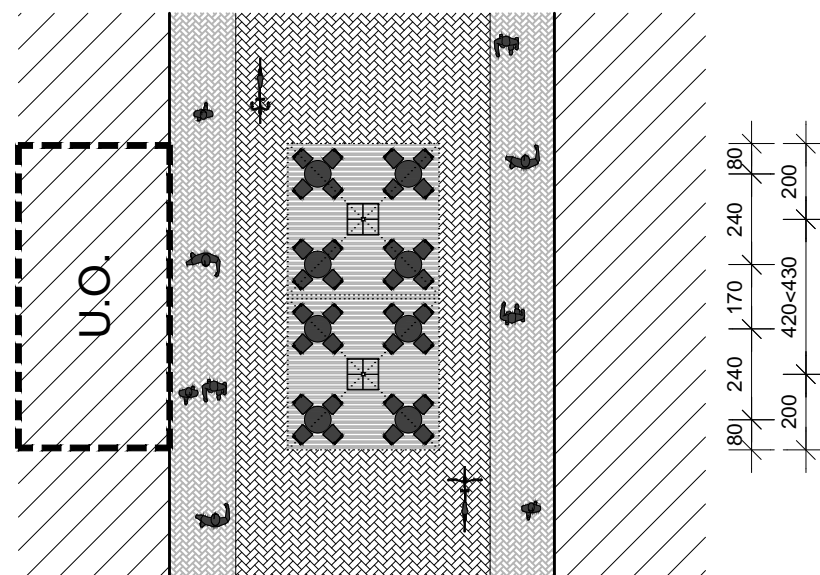
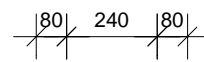

TLOCRT RASPOREDA NAMJEŠTAJA

NAPOMENA:

- podij terase postaviti samo na neravnim i nedovoljno uređenim javnim površinama
- terasni podij mora biti mobilnog karaktera, ne fiksiran za tlo i mora se mora moći ukloniti na zahtjev
- ogradbeni elementi ne smiju biti fiksni, a u skladu sa predloženim
- predlaže se unificiranost izgleda terasa

A·C·M PROJEKTI BIRO d.o.o. KARLOVAC	
INVESTITOR GRAD KARLOVAC KARLOVAC, Banjavčičeva 9	ZAJEDNIČKA OZN. PROJ.
GRABEVINA PRIJEDLOG URBANOG MOBILIJARA ZA UREĐENJE UGOSTITELJSKIH TERASA - NACRT "ZVIJEZDA", "PODGRADE", BANIJA, DUBOVAC, GAZA, RAKOVAC, Karlovac (k.o. Karlovac I, Karlovac II)	TEHNIČKI DNEVNIK P-1/18
SADRŽAJ PRIJEDLOG ORGANIZACIJE TERASA PRIJEDLOG RJEŠENJA ZA PJEŠAČKE ZONE, ZA SVE GRADSKJE ZONE	MERILO 1:200
GLAVNI PROJEKTANT DAMIR VAJDIĆ, DIPL. ING. ARH.	DATUM siječanj 2018.
PROJEKTANT STJEPAN LIPŠINIĆ, DIPL. ING. ARH.	LIST B3c
IZRADIO LUKA LIPŠINIĆ, DIPL. ING. ARH.	
DIREKTOR DAMIR VAJDIĆ, DIPL. ING. ARH.	

PRIJEDLOG RJEŠENJA
ZA PJEŠAČKE ZONE, ZA
SVE GRADSKJE ZONE

M 1:200

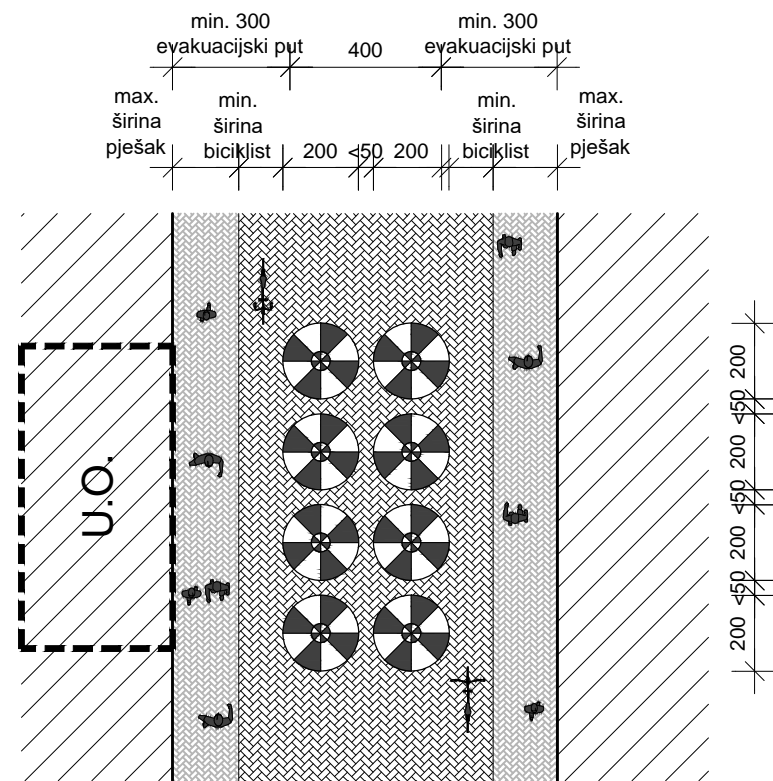

TLOCRT MALIH SOLITERNIH SUNCOBRANA

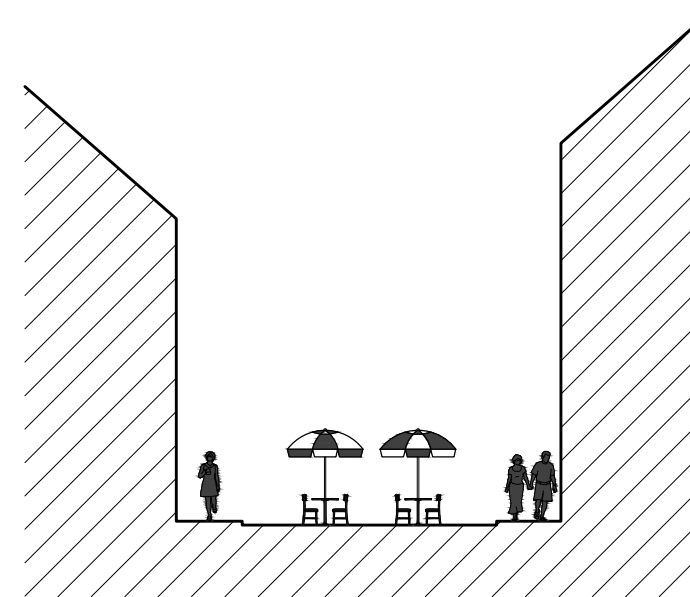

POGLED MALIH SOLITARNIH SUNCOBRANA

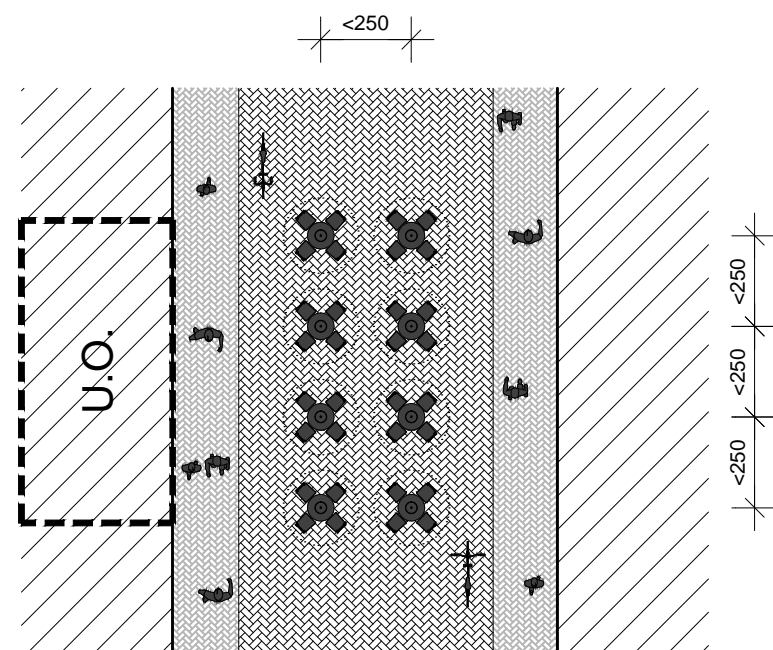

TLOCRT RASPOREDA NAMJEŠTAJA

NAPOMENA:

- podij terase postaviti samo na neravnim i nedovoljno uređenim javnim površinama
- terasni podij mora biti mobilnog karaktera, ne fiksiran za tlo i mora se mora moći ukloniti na zahtjev
- ogradbeni elementi ne smiju biti fiksni, a u skladu sa predloženim
- predlaže se unificiranost izgleda terasa

A·C·M PROJEKTNI BIRO d.o.o. KARLOVAC	
INVESTITOR GRAD KARLOVAC KARLOVAC, Banjavčičeva 9	ZAJEDNIČKA OZNAČENJE PROJ.
GRABEVINA PRIJEDLOG URBANOG MOBILIJARA ZA UREĐENJE UGOSTITELJSKIH TERASA - NACRT "ZVIJEZDA", "PODGRADE", BANIJA, DUBOVAC, GAZA, RAKOVAC, Karlovac (k.o. Karlovac I, Karlovac II)	TEHNIČKI DNEVNIK P-1/18
SADRŽAJ PRIJEDLOG ORGANIZACIJE TERASA PRIJEDLOG RJEŠENJA ZA PJEŠAČKE ZONE, ZA SVE GRADSKJE ZONE	MERILO 1:200
GLAVNI PROJEKTANT DAMIR VAJDIĆ, DIPL. ING. ARH.	DATUM siječanj 2018.
PROJEKTANT STJEPAN LIPŠINIĆ, DIPL. ING. ARH.	LIST B3d
IZRADIO LUKA LIPŠINIĆ, DIPL. ING. ARH.	
DIREKTOR DAMIR VAJDIĆ, DIPL. ING. ARH.	

PRIJEDLOG RJEŠENJA
ZA PJEŠAČKE ZONE, ZA
SVE GRADSKJE ZONE

M 1:200

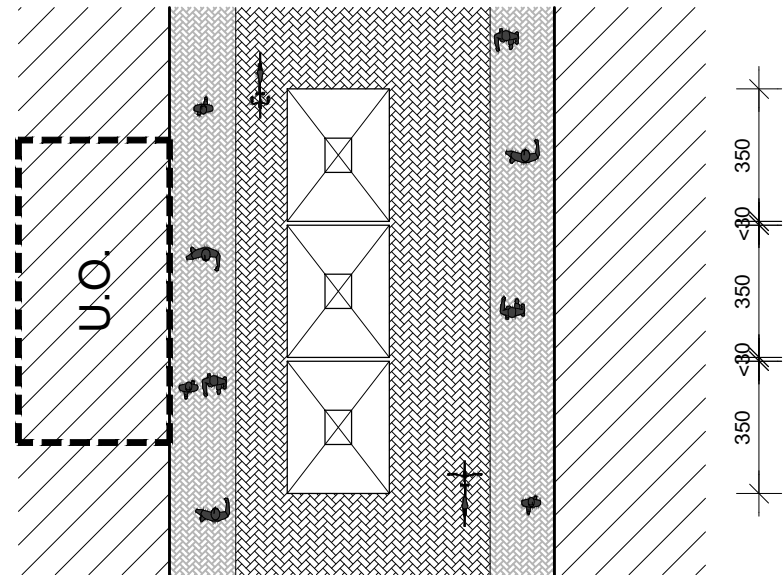
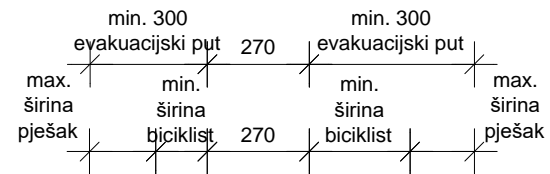

TLOCRT SREDNJIH SOLITERNIH SUNCOBRANA

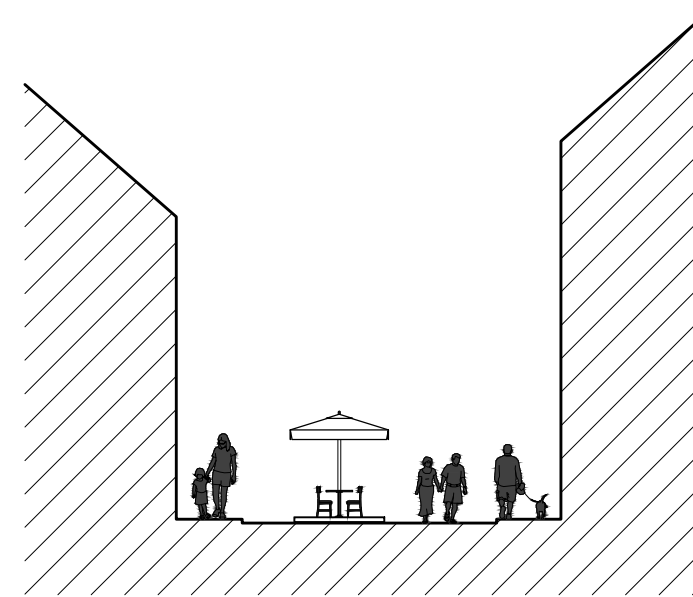

POGLED SREDNJIH SOLITERNIH SUNCOBRANA

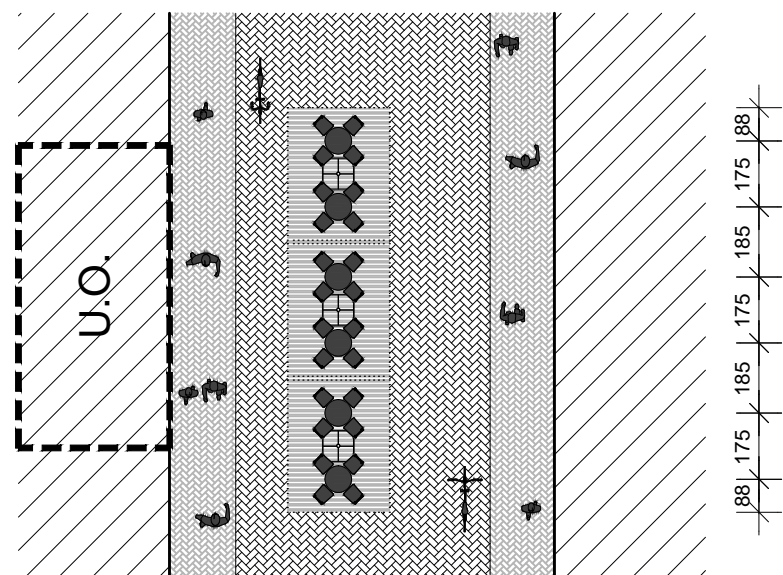
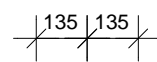

TLOCRT RASPOREDA NAMJEŠTAJA

NAPOMENA:

- podij terase postaviti samo na neravnim i nedovoljno uređenim javnim površinama
- terasni podij mora biti mobilnog karaktera, ne fiksiran za tlo i mora se mora moći ukloniti na zahtjev
- ogradbeni elementi ne smiju biti fiksni, a u skladu sa predloženim
- predlaže se unificiranost izgleda terasa

A·C·M PROJEKTI
BIRO d.o.o.
KARLOVAC

INVESTITOR GRAD KARLOVAC KARLOVAC, Banjavčičeva 9	ZAJEDNIČKA OZNI. PROJ.
GRABEVINA PRIJEDLOG URBANOG MOBILIJARA ZA UREĐENJE UGOSTITELJSKIH TERASA - NACRT "ZVIJEZDA", "PODGRADE" BANIJA, DUBOVAC, GAZA, RAKOVAC, Karlovac (k.o. Karlovac I, Karlovac II)	TEHNIČKI DNEVNIK P-1/18
SADRŽAJ PRIJEDLOG ORGANIZACIJE TERASA PRIJEDLOG RJEŠENJA ZA PJEŠAČKE ZONE, ZA SVE GRADSKJE ZONE	MERILO 1:200
GLAVNI PROJEKTANT DAMIR VAJDIĆ, DIPL. ING. ARH. PROJEKTANT STJEPAN LIPŠINIĆ, DIPL. ING. ARH.	DATUM siječanj 2018.
IZRADIO LUKA LIPŠINIĆ, DIPL. ING. ARH. DIREKTOR DAMIR VAJDIĆ, DIPL. ING. ARH.	LIST B3e

PRIJEDLOG RJEŠENJA
ZA PJEŠAČKE ZONE, ZA
SVE GRADSKJE ZONE

M 1:200

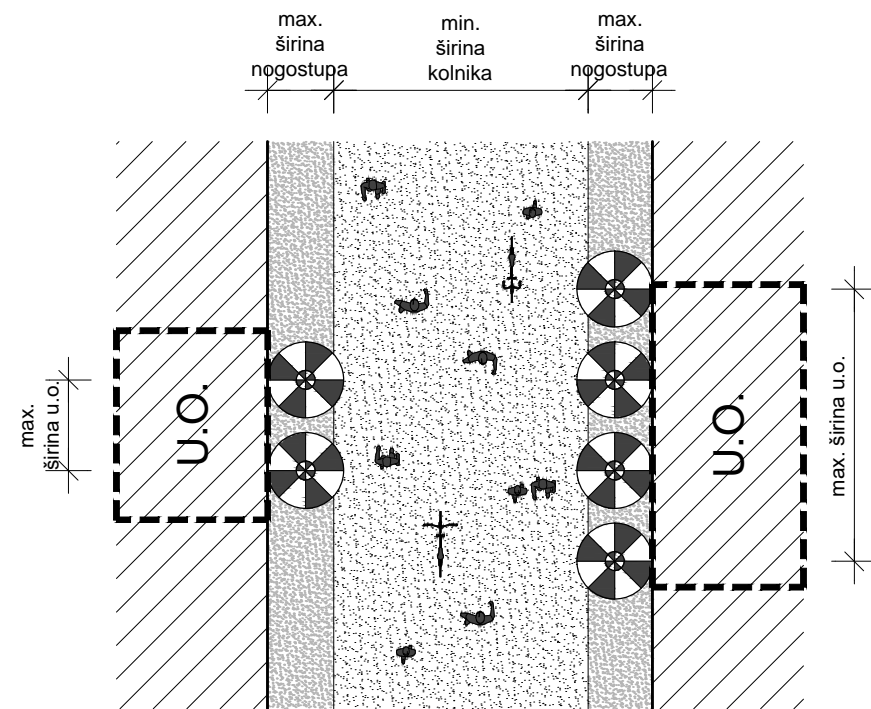

TLOCRT MALIH SOLITARNIH SUNCOBRANA

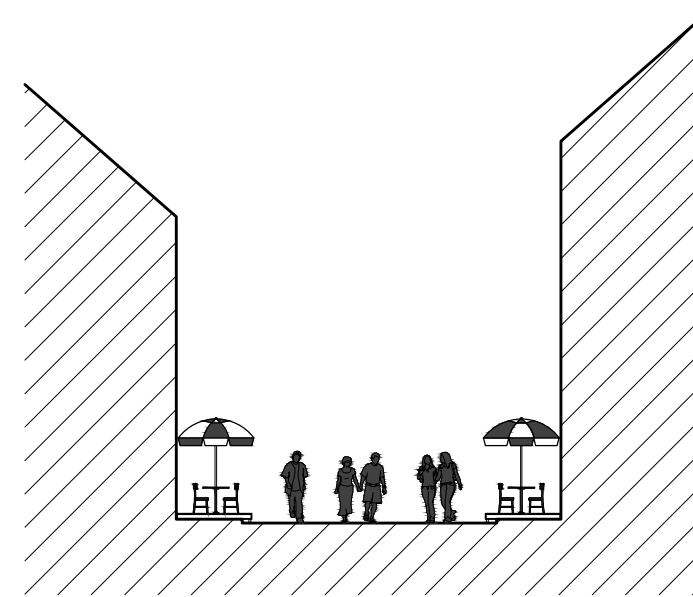

POGLED MALIH SOLITARNIH SUNCOBRANA

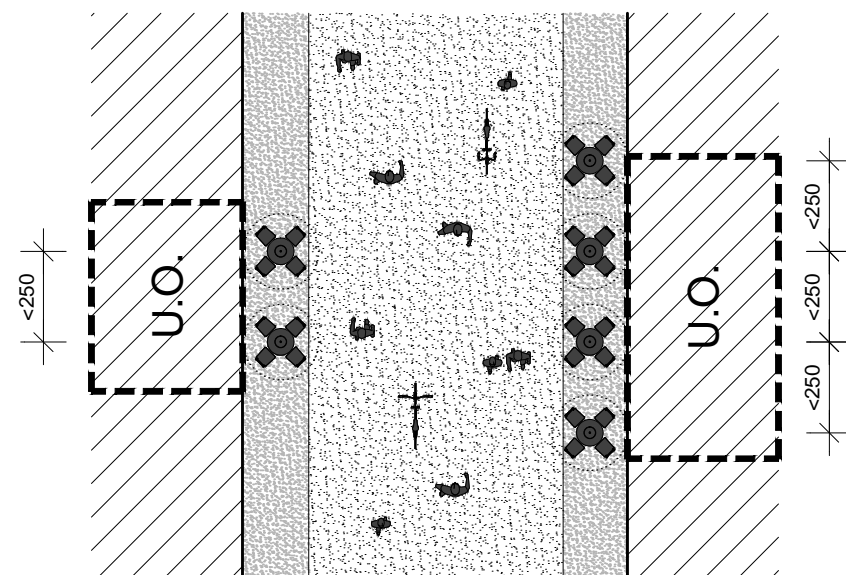

TLOCRT RASPOREDA NAMJEŠTAJA

NAPOMENA:

- dozvoljeno zauzimanje prostora tik uz ugostiteljski obeejkt i zabranjeno daljnje izlaženje u pješačku zonu
- podij terase postaviti samo na neravnim i nedovoljno uređenim javnim površinama
- terasni podij mora biti mobilnog karaktera, ne fiksiran za tlo i mora se mora moći ukloniti na zahtjev
- predlaže se unificiranost izgleda terasa

A·C·M PROJEKTI
BIRO d.o.o.
KARLOVAC

INVESTITOR GRAD KARLOVAC KARLOVAC, Banjavčičeva 9	ZAJEDNIČKA OZNAČENJE PROJ.
GRABEVINA PRIJEDLOG URBANOG MOBILIJARA ZA UREĐENJE UGOSTITELJSKIH TERASA - NACRT "ZVIJEZDA", "PODGRADE" BANIJA, DUBOVAC, GAZA, RAKOVAC, Karlovac (k.o. Karlovac I, Karlovac II)	TEHNIČKI DNEVNIK P-1/18
SADRŽAJ PRIJEDLOG ORGANIZACIJE TERASA PRIJEDLOG RJEŠENJA ZA PJEŠAČKE ZONE, ZA SVE GRADSKJE ZONE	MERILO 1:200
GLAVNI PROJEKTANT DAMIR VAJDIĆ, DIPL. ING. ARH.	DATUM siječanj 2018.
PROJEKTANT STJEPAN LIPŠINIĆ, DIPL. ING. ARH.	LIST B3f
IZRADIO LUKA LIPŠINIĆ, DIPL. ING. ARH.	
DIREKTOR DAMIR VAJDIĆ, DIPL. ING. ARH.	

PRIJEDLOG RJEŠENJA
ZA PJEŠAČKE ZONE, SVE
ZONE OSIM ZONE "ZVIJEZDA"

M 1:200

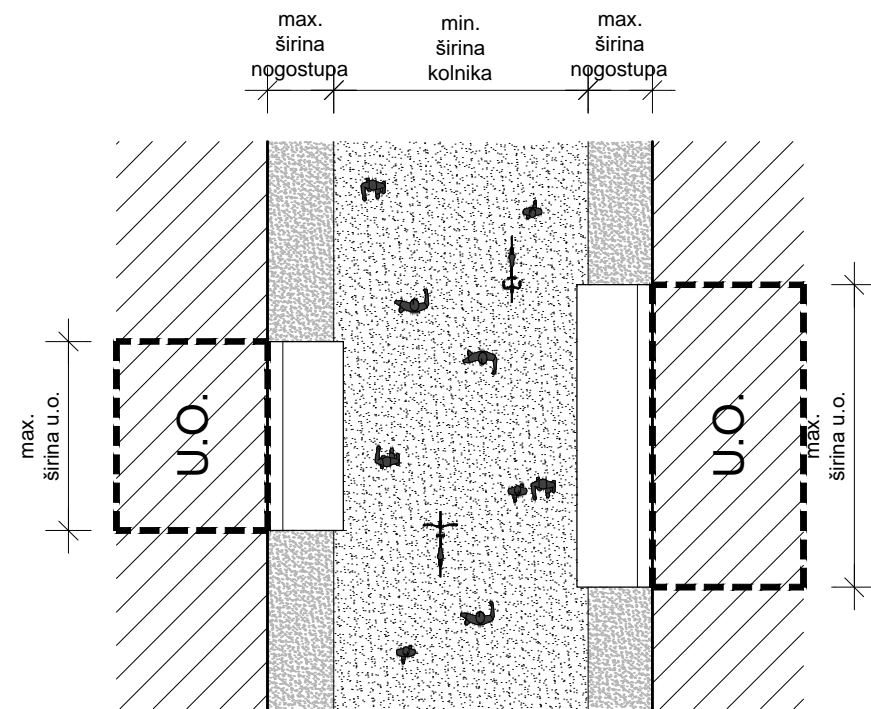

TLOCRT JEDNOSTREŠNIH TENDI

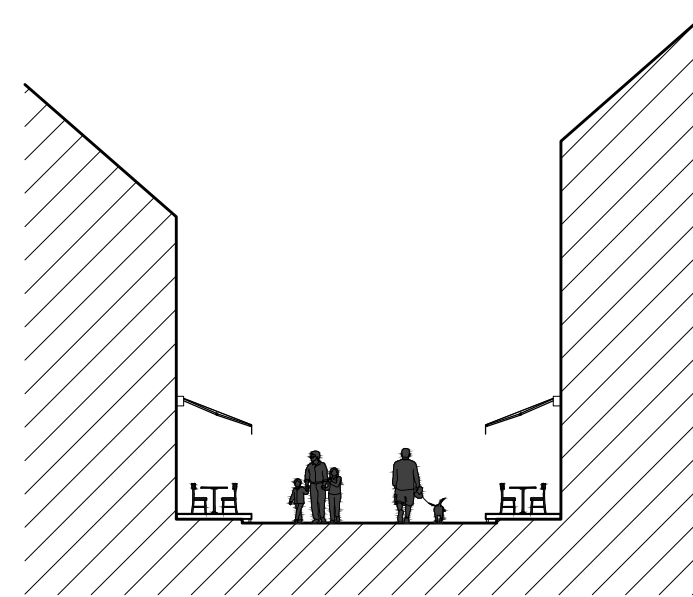

POGLED JEDNOSTREŠNE TENDE

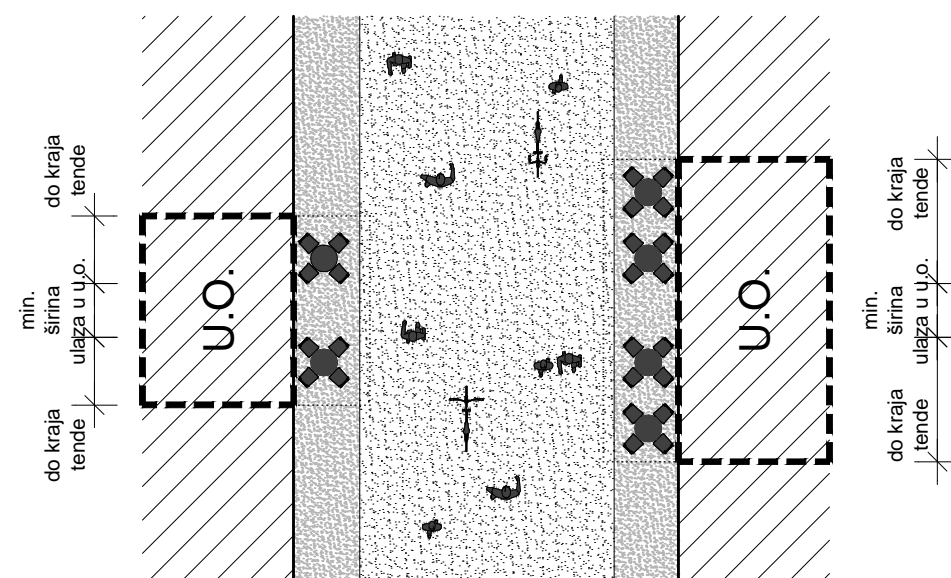

TLOCRT RASPOREDA NAMJEŠTAJA

NAPOMENA:

- dozvoljeno zauzimanje prostora tik uz ugostiteljski objekt i zabranjeno daljnje izlaženje u pješačku zonu
- podij terase postaviti samo na neravnim i nedovoljno uređenim javnim površinama
- terasni podij mora biti mobilnog karaktera, ne fiksiran za tlo i mora se moći ukloniti na zahtjev
- predlaže se unificiranost izgleda terasa

A·C·M PROJEKTI BIRO d.o.o. KARLOVAC	
INVESTITOR GRAD KARLOVAC KARLOVAC, Banjavčičeva 9	ZAJEDNIČKA OZNAČENJE PROJEKTA
GRABEVINA PRIJEDLOG URBANOG MOBILIJARA ZA UREĐENJE UGOSTITELJSKIH TERASA - NACRT "ZVIJEZDA", "PODGRADE" BANIJA, DUBOVAC, GAZA, RAKOVAC, Karlovac (k.o. Karlovac I, Karlovac II)	TEHNIČKI DNEVNIK P-1/18
SADRŽAJ PRIJEDLOG ORGANIZACIJE TERASA PRIJEDLOG RJEŠENJA ZA PJEŠAČKE ZONE, SVE ZONE OSIM ZONE "ZVIJEZDA"	MERILO 1:200
GLAVNI PROJEKTANT DAMIR VAJDIĆ, DIPL. ING. ARH.	DATUM siječanj 2018.
PROJEKTANT STJEPAN LIPŠINIĆ, DIPL. ING. ARH.	LIST B3g
IZRADIO LUKA LIPŠINIĆ, DIPL. ING. ARH.	
DIREKTOR DAMIR VAJDIĆ, DIPL. ING. ARH.	

PRIJEDLOG RJEŠENJA
ZA PJEŠAČKE PLATOE
ZA SVE ZONE

M 1:200

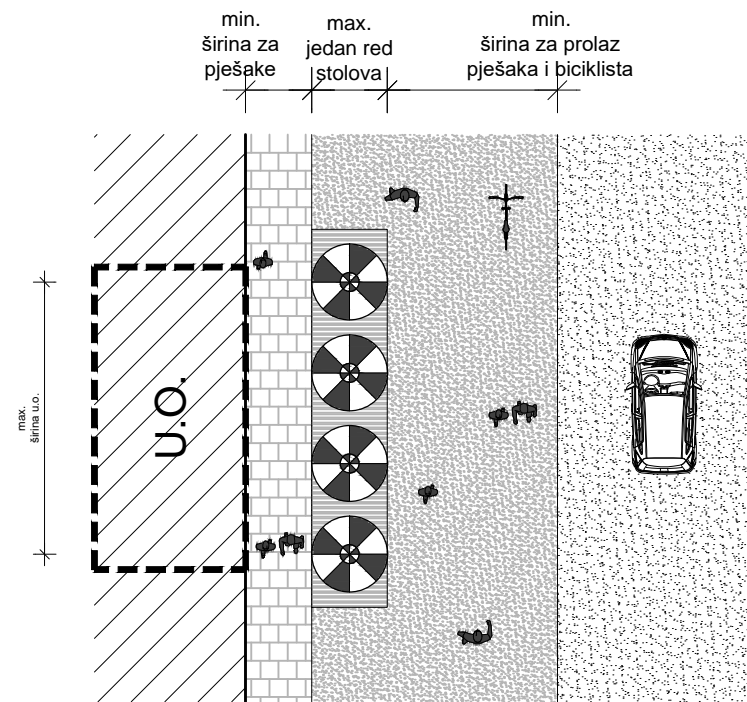

TLOCRT MALIH SOLITERNIH SUNCOBRANA

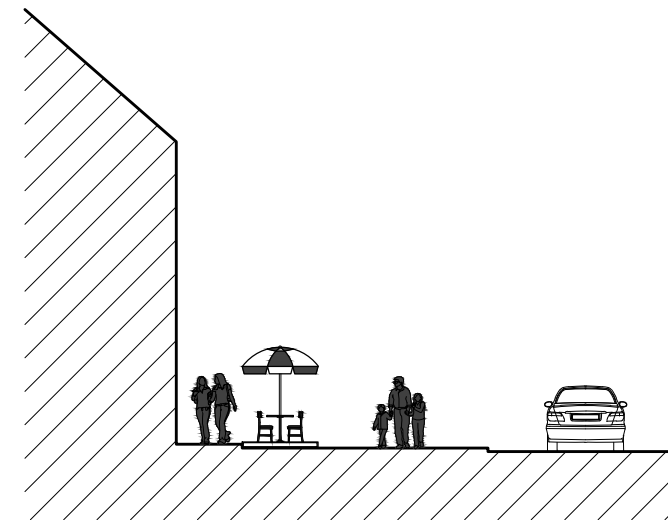

POGLED MALIH SOLITERNIH SUNCOBRANA

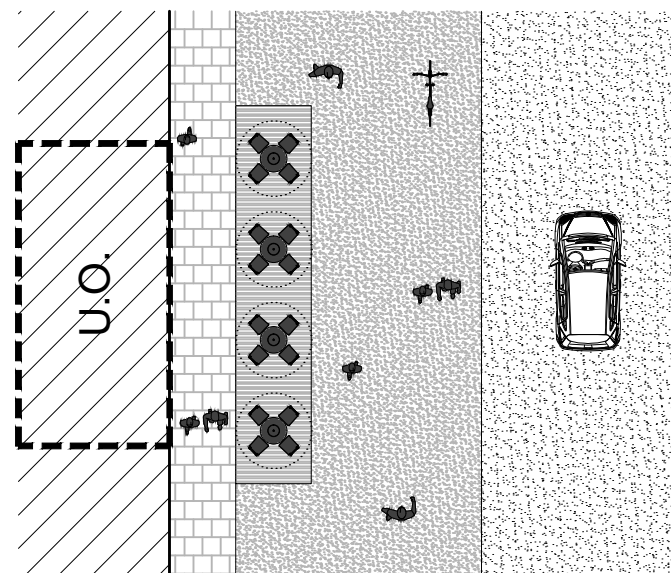

TLOCRT RASPOREDA NAMJEŠTAJA

NAPOMENA:

- podij terase postaviti samo na neravnim i nedovoljno uređenim javnim površinama
- terasni podij mora biti mobilnog karaktera, ne fiksiran za tlo i mora se mora moći ukloniti na zahtjev
- ugostiteljska terasa mora biti dostupna sa svih strana
- zabrana spajana terasa sa ugostiteljskim objektom putem tendi, nadstrešnica...

A·C·M PROJEKTI
BIRO d.o.o.
KARLOVAC

INVESTITOR GRAD KARLOVAC KARLOVAC, Banjavčičeva 9	ZAJEDNIČKA OZN. PROJ.
GRABEVINA PRIJEDLOG URBANOG MOBILIJARA ZA UREĐENJE UGOSTITELJSKIH TERASA - NACRT "ZVIJEZDA", "PODGRABE" BANIJA, DUBOVAC, GAZA, RAKOVAC, Karlovac (k.o. Karlovac I, Karlovac II)	TEHNIČKI DNEVNIK P-1/18
SADRŽAJ PRIJEDLOG ORGANIZACIJE TERASA PRIJEDLOG RJEŠENJA ZA PJEŠAČKE PLATOE ZA SVE ZONE	MERILO 1:200
GLAVNI PROJEKTANT DAMIR VAJDIĆ, DIPL. ING. ARH. PROJEKTANT STJEPAN LIPŠINIĆ, DIPL. ING. ARH.	DATUM siječanj 2018.
IZRADIO LUKA LIPŠINIĆ, DIPL. ING. ARH. DIREKTOR DAMIR VAJDIĆ, DIPL. ING. ARH.	LIST B3h

PRIJEDLOG RJEŠENJA
ZA PJEŠAČKE PLATOE
ZA SVE ZONE

M 1:200

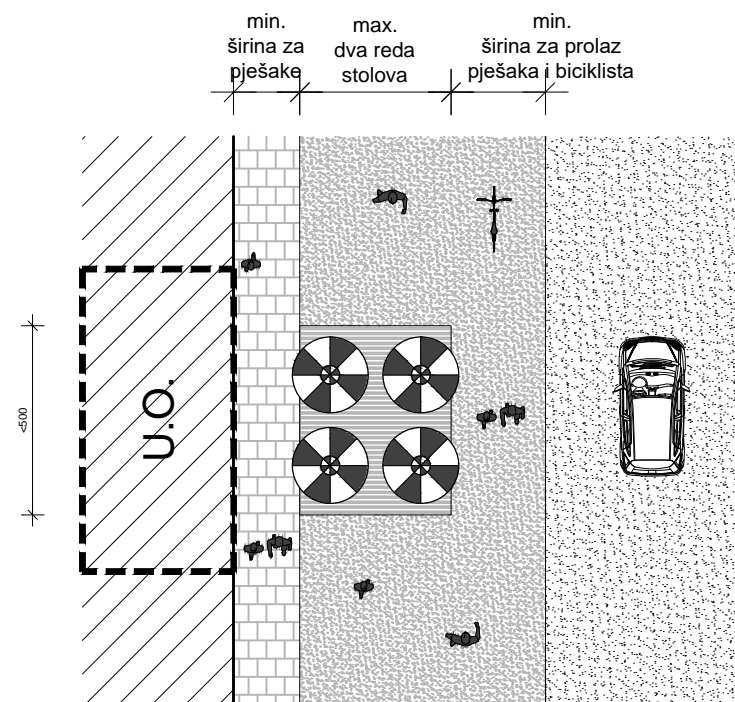

TLOCRT MALIH SOLITERNIH SUNCOBRANA

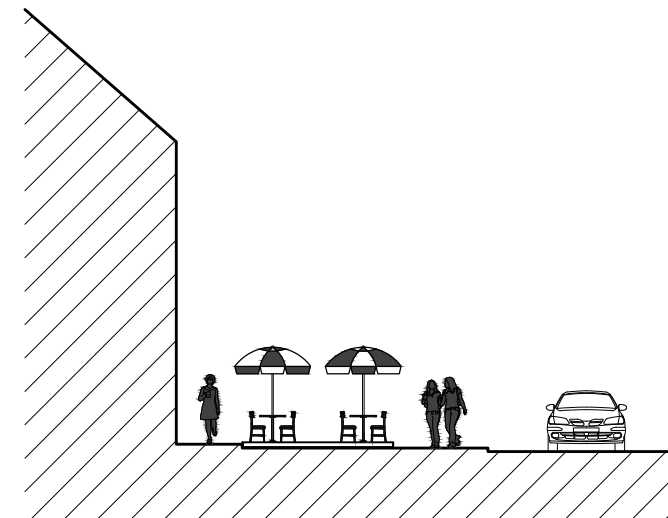

POGLED MALIH SOLITERNIH SUNCOBRANA

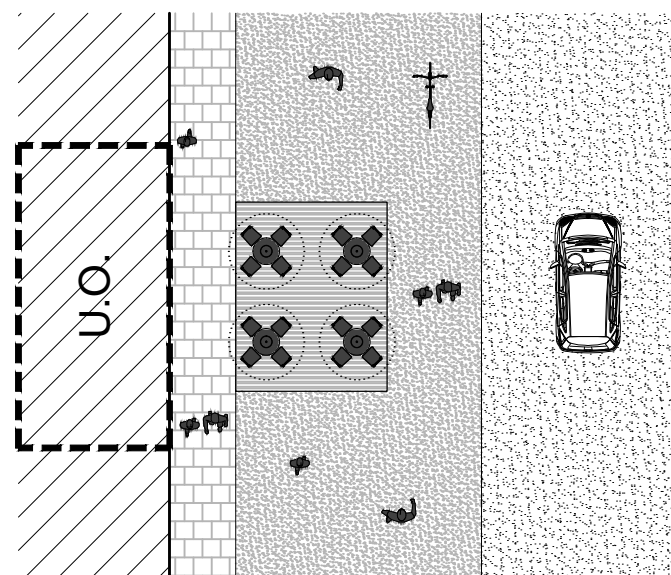

TLOCRT RASPOREDA NAMJEŠTAJA

NAPOMENA:

- podij terase postaviti samo na neravnim i nedovoljno uređenim javnim površinama
- terasni podij mora biti mobilnog karaktera, ne fiksiran za tlo i mora se mora moći ukloniti na zahtjev
- ugostiteljska terasa mora biti dostupna sa svih strana
- zabrana spajana terasa sa ugostiteljskim objektom putem tendi, nadstrešnica...

A·C·M PROJEKTN
BIRO d.o.o.
KARLOVAC

INVESTITOR GRAD KARLOVAC KARLOVAC, Banjavčičeva 9	ZAJEDNIČKA OZNI. PROJ.
GRABEVINA PRIJEDLOG URBANOG MOBILIJARA ZA UREĐENJE UGOSTITELJSKIH TERASA - NACRT "ZVIJEZDA", "PODGRABE" BANIJA, DUBOVAC, GAZA, RAKOVAC, Karlovac (k.o. Karlovac I, Karlovac II)	TEHNIČKI DNEVNIK P-1/18
SADRŽAJ PRIJEDLOG ORGANIZACIJE TERASA PRIJEDLOG RJEŠENJA ZA PJEŠAČKE PLATOE ZA SVE ZONE	MERILO 1:200
GLAVNI PROJEKTANT DAMIR VAJDIĆ, DIPL. ING. ARH. PROJEKTANT STJEPAN LIPŠINIĆ, DIPL. ING. ARH.	DATUM siječanj 2018.
IZRADIO LUKA LIPŠINIĆ, DIPL. ING. ARH. DIREKTOR DAMIR VAJDIĆ, DIPL. ING. ARH.	LIST B3i

PRIJEDLOG ORGANIZACIJE TERASA

PRIJEDLOG RJEŠENJA
ZA PJEŠAČKE PLATOE
ZA SVE ZONE, OSIM ZONE
"ZVIJEZDA"

M 1:200

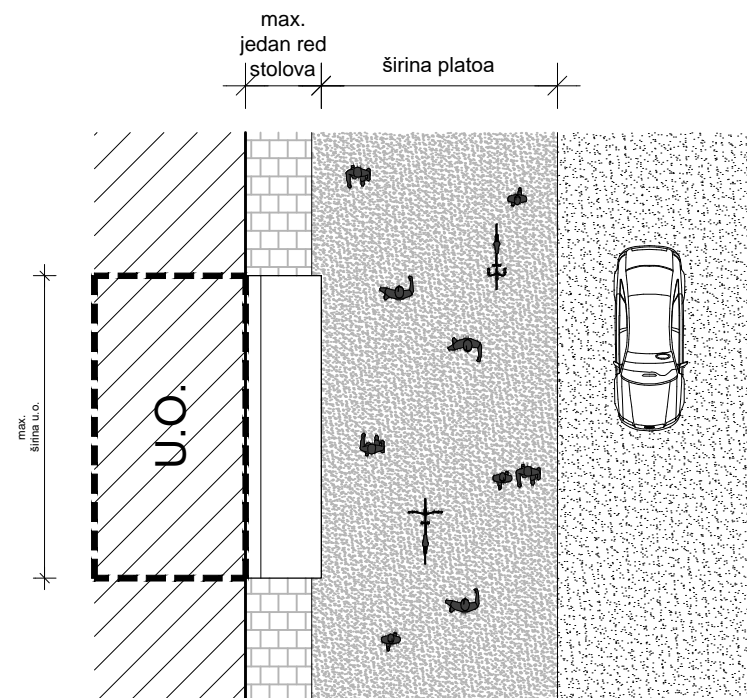

TLOCRT JEDNOSTREŠNIH TENDI

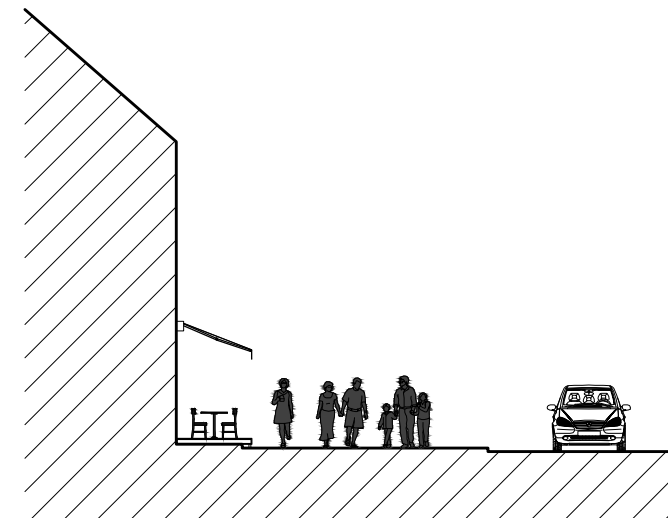

POGLED JEDNOSTREŠNE TENDE

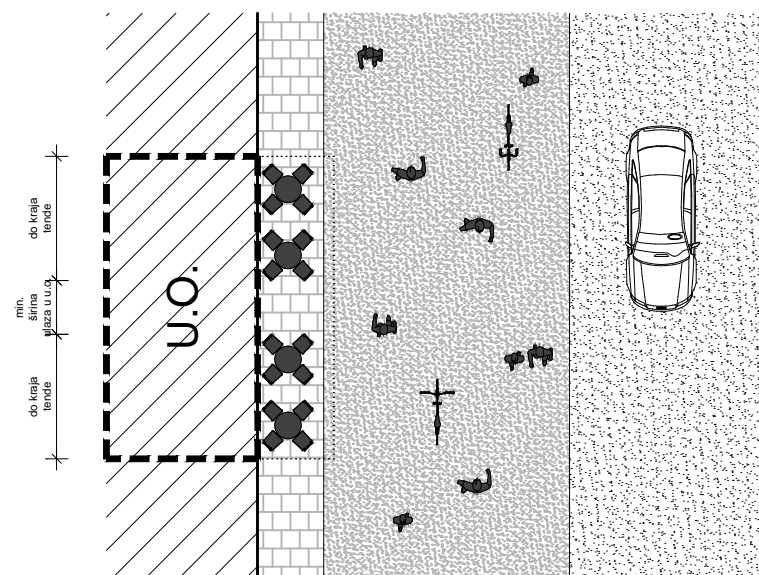

TLOCRT RASPOREDA NAMJEŠTAJA

NAPOMENA:

- podij terase postaviti samo na neravnim i nedovoljno uređenim javnim površinama
- terasni podij mora biti mobilnog karaktera, ne fiksiran za tlo i mora se mora moći ukloniti na zahtjev

A·C·M PROJEKTI
BIRO d.o.o.
KARLOVAC

INVESTITOR GRAD KARLOVAC KARLOVAC, Banjavčičeva 9	ZAJEDNIČKA OZNI. PROJ.
GRABEVINA PRIJEDLOG URBANOG MOBILIJARA ZA UREĐENJE UGOSTITELJSKIH TERASA - NACRT "ZVIJEZDA", "PODGRABE" BANIJA, DUBOVAC, GAZA, RAKOVAC, Karlovac (k.o. Karlovac I, Karlovac II)	TEHNIČKI DNEVNIK P-1/18
SADRŽAJ PRIJEDLOG ORGANIZACIJE TERASA PRIJEDLOG RJEŠENJA ZA PJEŠAČKE PLATOE ZA SVE ZONE, OSIM ZONE "ZVIJEZDA"	MERILO 1:200
GLAVNI PROJEKTANT DAMIR VAJDIĆ, DIPL. ING. ARH. PROJEKTANT STJEPAN LIPŠINIĆ, DIPL. ING. ARH.	DATUM siječanj 2018.
IZRADIO LUKA LIPŠINIĆ, DIPL. ING. ARH. DIREKTOR DAMIR VAJDIĆ, DIPL. ING. ARH.	LIST B3j

PRIJEDLOG RJEŠENJA
ZA PARKIRNA MJESTA ZA SVE
GRADSKE ZONE

M 1:200

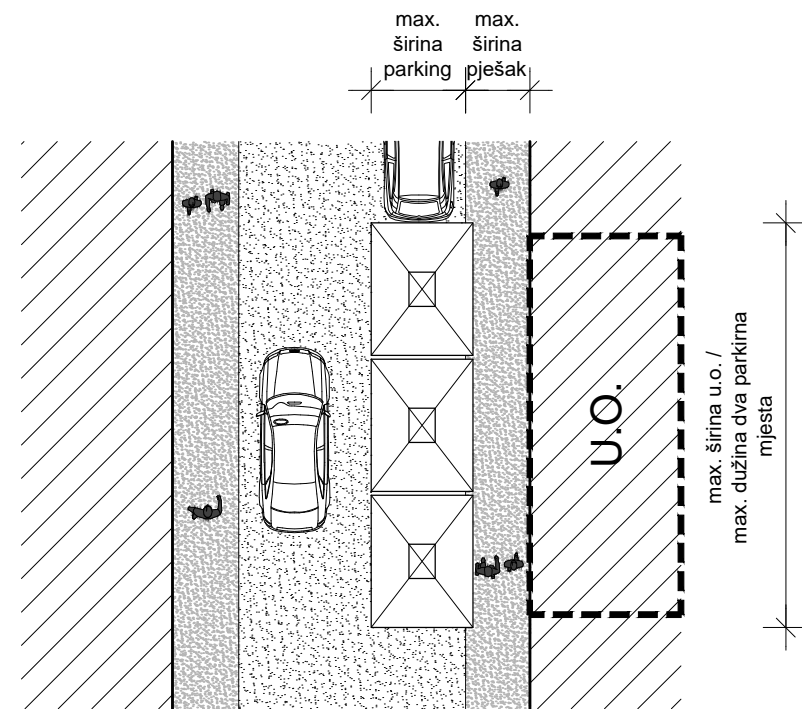

TLOCRT SREDNJIH SOLITERNIH SUNCOBRANA

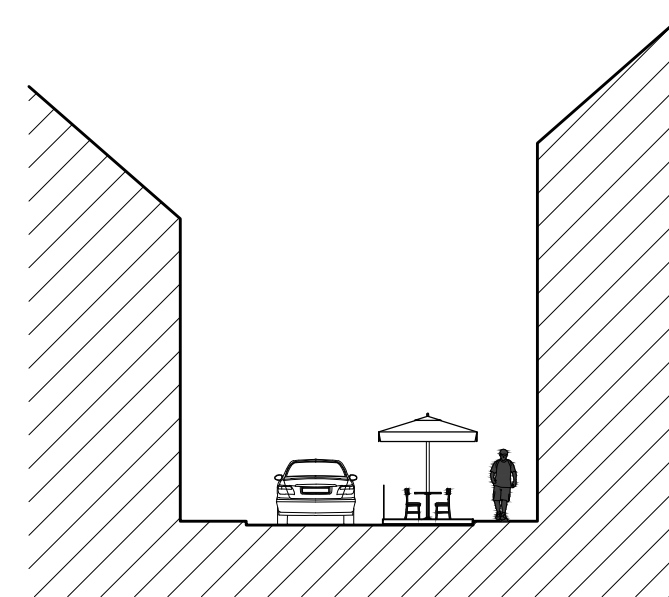

POGLED SREDNJIH SOLITARNIH SUNCOBRANA

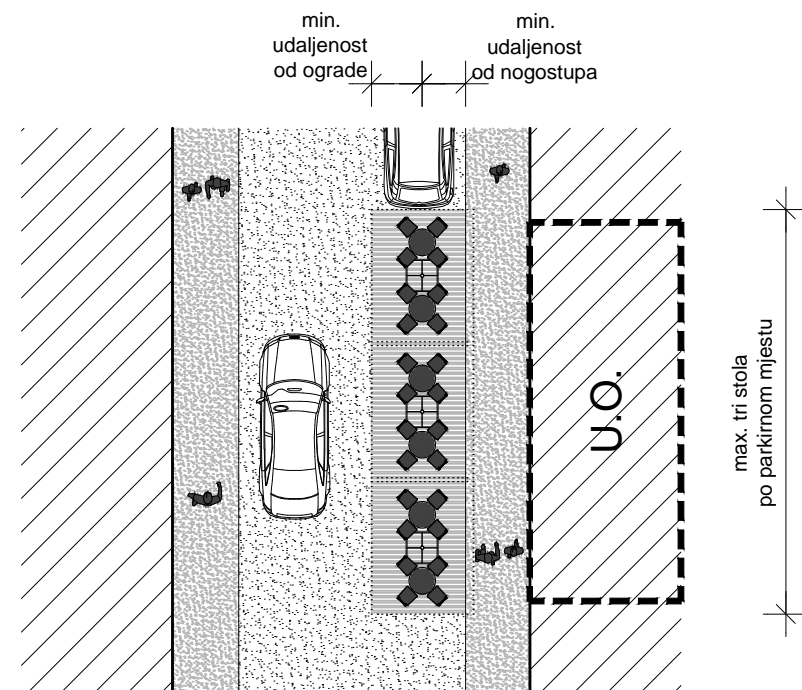

TLOCRT RASPOREDA NAMJEŠTAJA

NAPOMENA:

- parkirna mjesta moraju biti poravnata sa dotičnim nogostupom putem terasnih podija
- terasni podij mora biti mobilnog karaktera, ne fiksiran za tlo i mora se mora moći ukloniti na zahtjev

A·C·M PROJEKTI
BIRO d.o.o.
KARLOVAC

INVESTITOR GRAD KARLOVAC KARLOVAC, Banjavčičeva 9	ZAJEDNIČKA OZNAČENJE PROJ.
GRABEVINA PRIJEDLOG URBANOG MOBILIJARA ZA UREĐENJE UGOSTITELJSKIH TERASA - NACRT "ZVIJEZDA", "PODGRADE" BANIJA, DUBOVAC, GAZA, RAKOVAC, Karlovac (k.o. Karlovac I, Karlovac II)	TEHNIČKI DNEVNIK P-1/18
SADRŽAJ PRIJEDLOG ORGANIZACIJE TERASA PRIJEDLOG RJEŠENJA ZA PARKING MJESTA ZA SVE GRADSKE ZONE	MERILO 1:200
GLAVNI PROJEKTANT DAMIR VAJDIĆ, DIPL. ING. ARH. PROJEKTANT STJEPAN LIPŠINIĆ, DIPL. ING. ARH.	DATUM siječanj 2018.
IZRADIO LUKA LIPŠINIĆ, DIPL. ING. ARH. DIREKTOR DAMIR VAJDIĆ, DIPL. ING. ARH.	LIST B3k

PRIJEDLOG RJEŠENJA
ZA PARKIRNA MJESTA ZA SVE
GRADSKJE ZONE

M 1:200

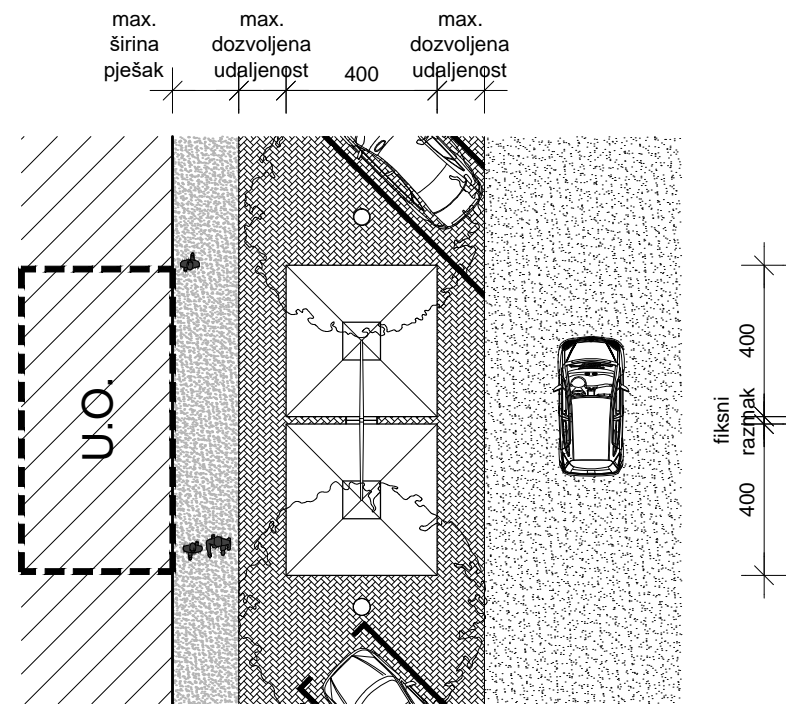

TLOCRT DVOSTRUKOG SUNCOBRANA

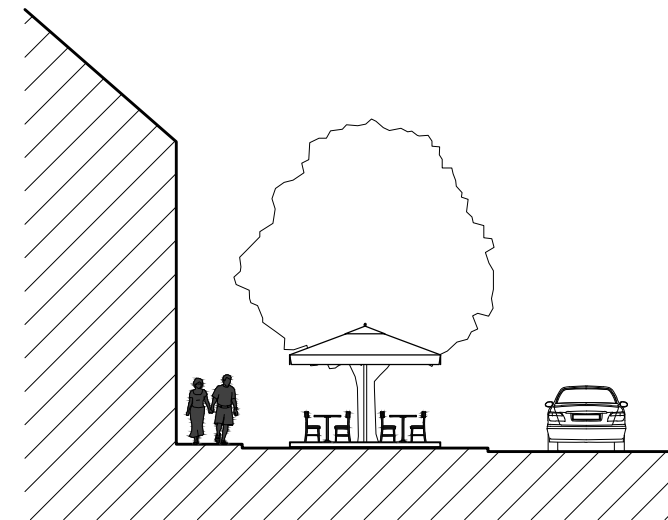

POGLED DVOSTRUKOG SUNCOBRANA

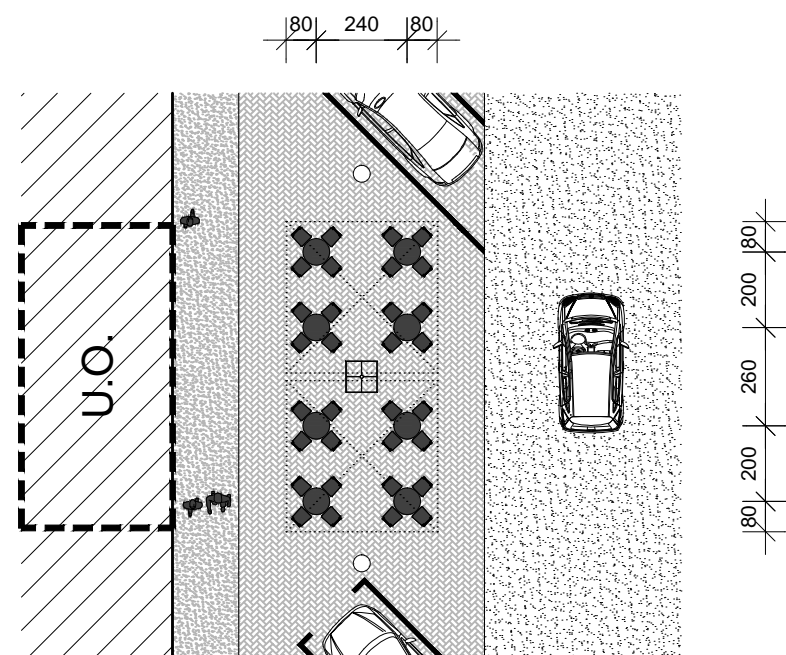

TLOCRT RASPOREDA NAMJEŠTAJA

NAPOMENA:

- parkirna mjesta moraju biti poravnata sa dotičnim nogostupom putem terasnih podija
- terasni podij mora biti mobilnog karaktera, ne fiksiran za tlo i mora se mora moći ukloniti na zahtjev

A·C·M PROJEKTI
BIRO d.o.o.
KARLOVAC

INVESTITOR	GRAD KARLOVAC KARLOVAC, Banjavčičeva 9	ZAJEDNIČKA OZNI. PROJ.
GRABEVINA	PRIJEDLOG URBANOG MOBILIJARA ZA UREĐENJE UGOSTITELJSKIH TERASA - NACRT "ZVIJEZDA", "PODGRABE" BANIJA, DUBOVAC, GAZA, RAKOVAC, Karlovac (k.o. Karlovac I, Karlovac II)	TEHNIČKI DNEVNIK P-1/18
SADRŽAJ	PRIJEDLOG ORGANIZACIJE TERASA PRIJEDLOG RJEŠENJA ZA PARKING MJESTA ZA SVE GRADSKJE ZONE	MERILO 1:200
GLAVNI PROJEKTANT	DAMIR VAJDIĆ, DIPL. ING. ARH.	DATUM siječanj 2018.
PROJEKTANT	STJEPAN LIPŠINIĆ, DIPL. ING. ARH.	LIST B31
IZRADIO	LUKA LIPŠINIĆ, DIPL. ING. ARH.	
DIREKTOR	DAMIR VAJDIĆ, DIPL. ING. ARH.	

PRIJEDLOG RJEŠENJA
ZA PARKIRNA MJESTA, ZA
SVE ZONE OSIM ZONE
"ZVIJEZDA"

M 1:200

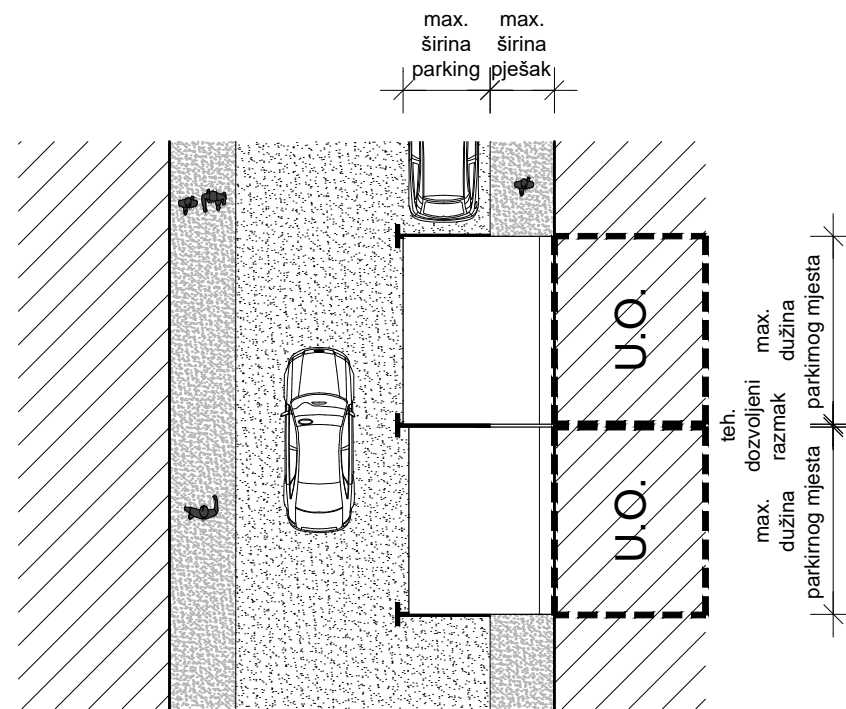

TLOCRT JEDNOSTREŠNIH TENDI

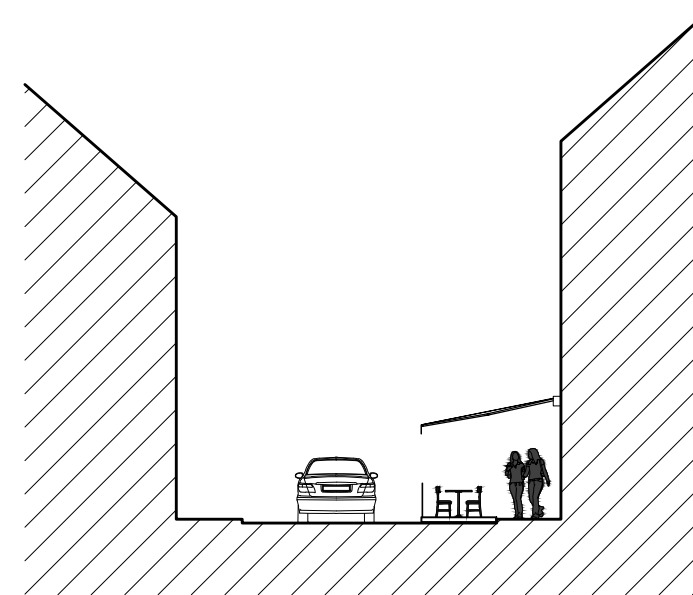

POGLED JEDNOSTREŠNE TENDE

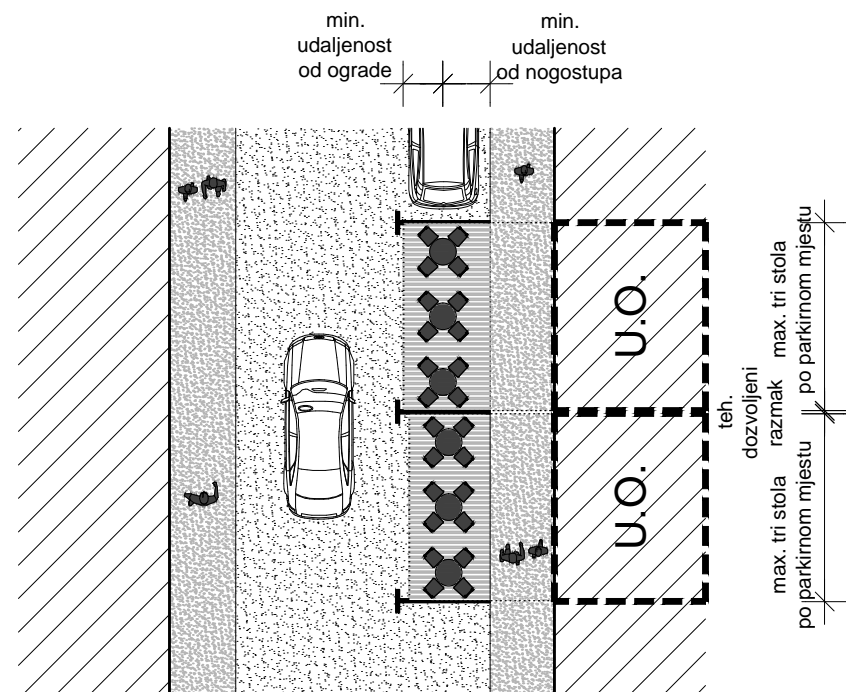

TLOCRT RASPOREDA NAMJEŠTAJA

NAPOMENA:

- parkirna mjesta moraju biti poravnata sa dotičnim nogostupom putem terasnih podija
- terasni podij mora biti mobilnog karaktera, ne fiksiran za tlo i mora se mora moći ukloniti na zahtjev

A·C·M PROJEKTI
BIRO d.o.o.
KARLOVAC

INVESTITOR GRAD KARLOVAC KARLOVAC, Banjavčičeva 9	ZAJEDNIČKA OZN. PROJ.
GRABEVINA PRIJEDLOG URBANOG MOBILIJARA ZA UREĐENJE UGOSTITELJSKIH TERASA - NACRT "ZVIJEZDA", "PODGRADE" BANIJA, DUBOVAC, GAZA, RAKOVAC, Karlovac (k.o. Karlovac I, Karlovac II)	TEHNIČKI DNEVNIK P-1/18
SADRŽAJ PRIJEDLOG ORGANIZACIJE TERASA PRIJEDLOG RJEŠENJA ZA PARKING MJESTA ZA SVE ZONE OSIM ZONE "ZVIJEZDA"	MERILO 1:200
GLAVNI PROJEKTANT DAMIR VAJDIĆ, DIPL. ING. ARH.	DATUM siječanj 2018.
PROJEKTANT STJEPAN LIPŠINIĆ, DIPL. ING. ARH.	LIST B3m
IZRADIO LUKA LIPŠINIĆ, DIPL. ING. ARH.	
DIREKTOR DAMIR VAJDIĆ, DIPL. ING. ARH.	

PRIJEDLOG RJEŠENJA
ZA PARKIRNA MJESTA, ZA
SVE ZONE OSIM ZONE
"ZVIJEZDA"

M 1:200

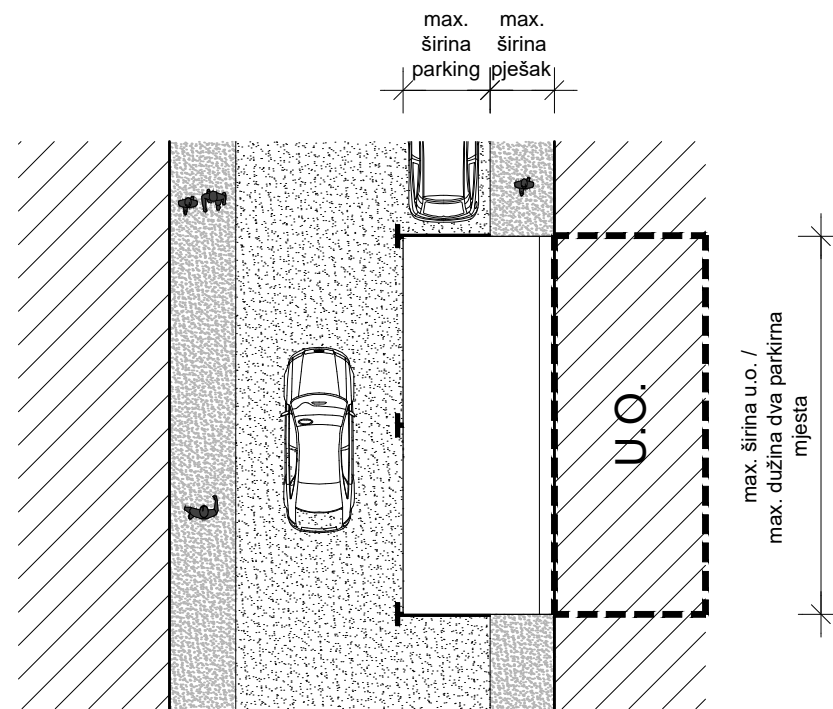

TLOCRT JEDNOSTREŠNE TENDE

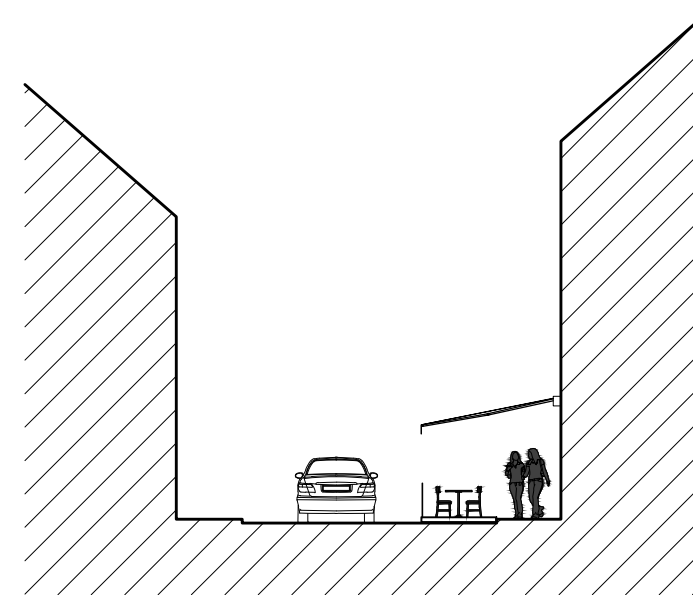

POGLED JEDNOSTREŠNE TENDE

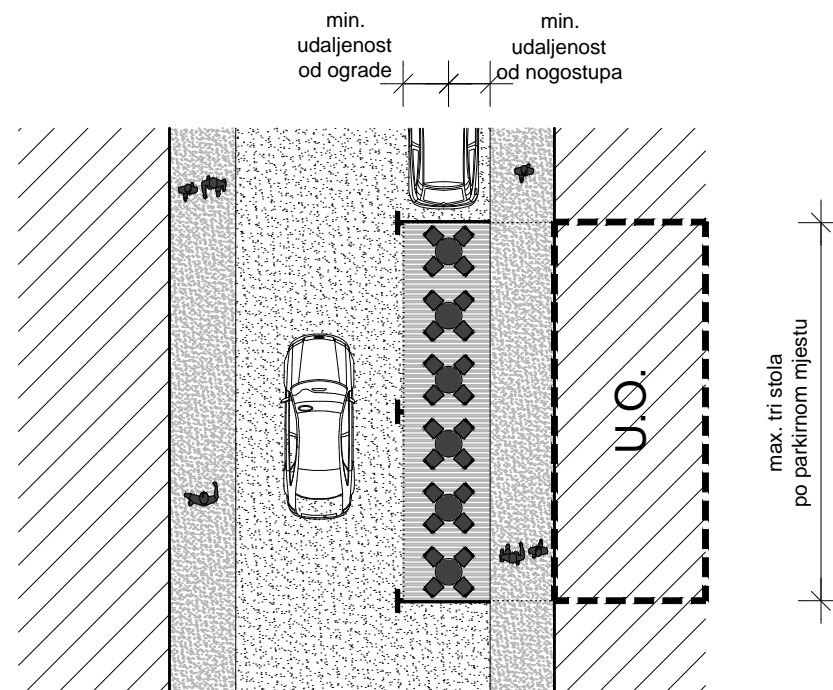

TLOCRT RASPOREDA NAMJEŠTAJA

NAPOMENA:

- parkirna mjesta moraju biti poravnata sa dotičnim nogostupom putem terasnih podija
- terasni podij mora biti mobilnog karaktera, ne fiksiran za tlo i mora se mora moći ukloniti na zahtjev

A·C·M PROJEKTN
BIRO d.o.o.
KARLOVAC

INVESTITOR GRAD KARLOVAC KARLOVAC, Banjavčičeva 9	ZAJEDNIČKA OZN. PROJ.
GRABEVINA PRIJEDLOG URBANOG MOBILIJARA ZA UREĐENJE UGOSTITELJSKIH TERASA - NACRT "ZVIJEZDA", "PODGRADE" BANIJA, DUBOVAC, GAZA, RAKOVAC, Karlovac (k.o. Karlovac I, Karlovac II)	TEHNIČKI DNEVNIK P-1/18
SADRŽAJ PRIJEDLOG ORGANIZACIJE TERASA PRIJEDLOG RJEŠENJA ZA PARKING MJESTA ZA SVE ZONE OSIM ZONE "ZVIJEZDA"	MERILO 1:200
GLAVNI PROJEKTANT DAMIR VAJDIĆ, DIPL. ING. ARH. PROJEKTANT STJEPAN LIPŠINIĆ, DIPL. ING. ARH.	DATUM siječanj 2018.
IZRADIO LUKA LIPŠINIĆ, DIPL. ING. ARH. DIREKTOR DAMIR VAJDIĆ, DIPL. ING. ARH.	LIST B3n

PRIJEDLOG RJEŠENJA
ZA PJEŠAČKE NOGOSTUPE
ZA SVE ZONE OSIM ZONE
"ZVIJEZDA"

M 1:200

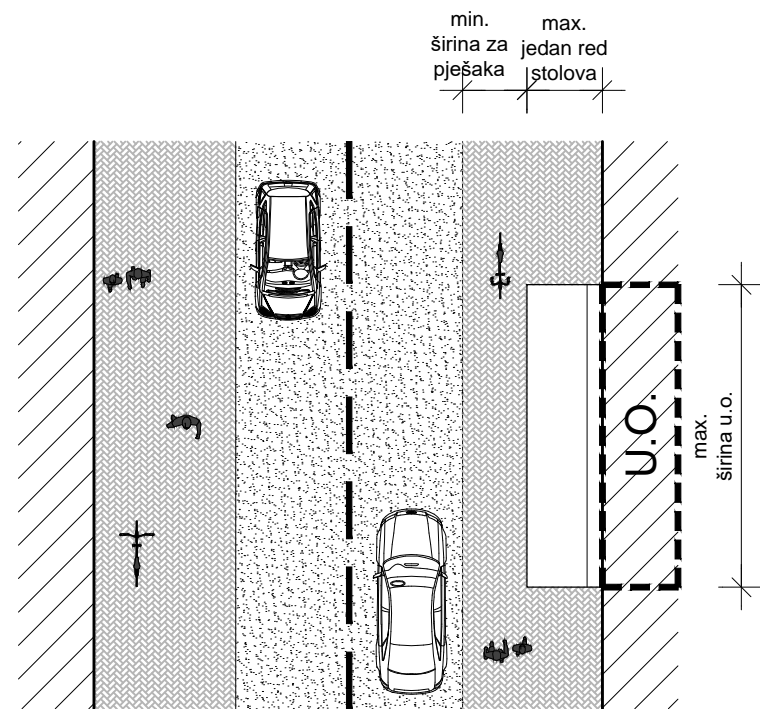

TLOCRT JEDNOSTREŠNIH TENDI

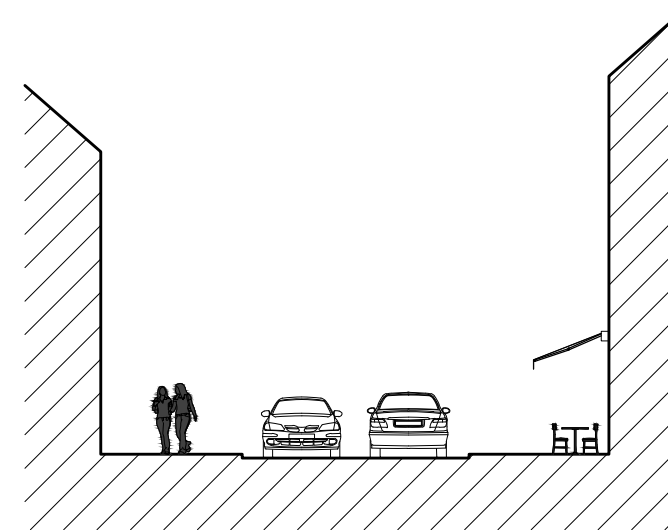

POGLED JEDNOSTREŠNE TENDE

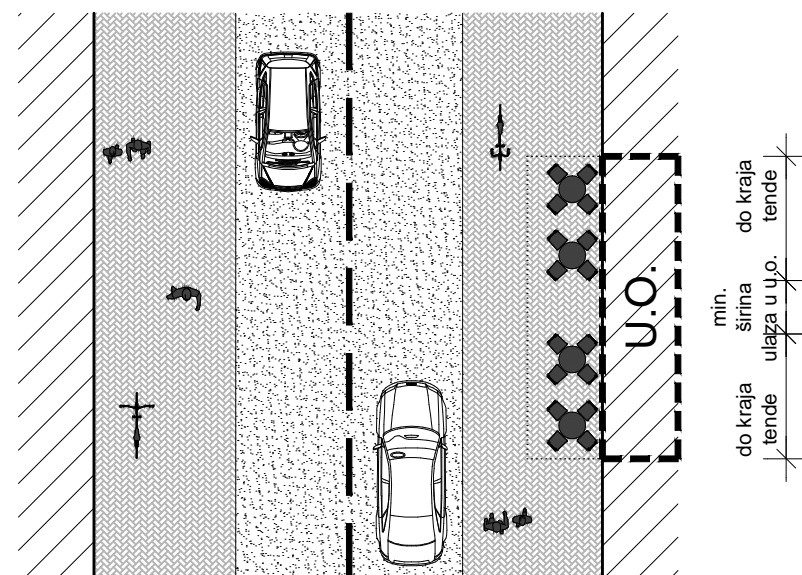

TLOCRT RASPOREDA NAMJEŠTAJA

NAPOMENA:

- dozvoljeno zauzimanje prostora tik uz ugostiteljski objekt i zabranjeno daljnje izlaženje u pješačku zonu
- podij terase postaviti samo na neravnim i nedovoljno uređenim javnim površinama
- terasni podij mora biti mobilnog karaktera, ne fiksiran za tlo i mora se mora moći ukloniti na zahtjev

A·C·M PROJEKTNI
BIRO d.o.o.
KARLOVAC

INVESTITOR GRAD KARLOVAC KARLOVAC, Banjavčičeva 9	ZAJEDNIČKA OZN. PROJ.
GRABEVINA PRIJEDLOG URBANOG MOBILIJARA ZA UREĐENJE UGOSTITELJSKIH TERASA - NACRT "ZVIJEZDA", "PODGRADE" BANIJA, DUBOVAC, GAZA, RAKOVAC, Karlovac (k.o. Karlovac I, Karlovac II)	TEHNIČKI DNEVNIK P-1/18
SADRŽAJ PRIJEDLOG ORGANIZACIJE TERASA PRIJEDLOG RJEŠENJA ZA PJEŠAČKE NOGOSTUPE ZA SVE ZONE OSIM "ZVIJEZDE"	MERILO 1:200
GLAVNI PROJEKTANT DAMIR VAJDIĆ, DIPL. ING. ARH. PROJEKTANT STJEPAN LIPŠINIĆ, DIPL. ING. ARH.	DATUM siječanj 2018.
IZRADIO LUKA LIPŠINIĆ, DIPL. ING. ARH. DIREKTOR DAMIR VAJDIĆ, DIPL. ING. ARH.	LIST B30

PRIJEDLOG RJEŠENJA
ZA PJEŠAČKE NOGOSTUPE
ZA SVE ZONE OSIM ZONE
"ZVIJEZDA"

M 1:200

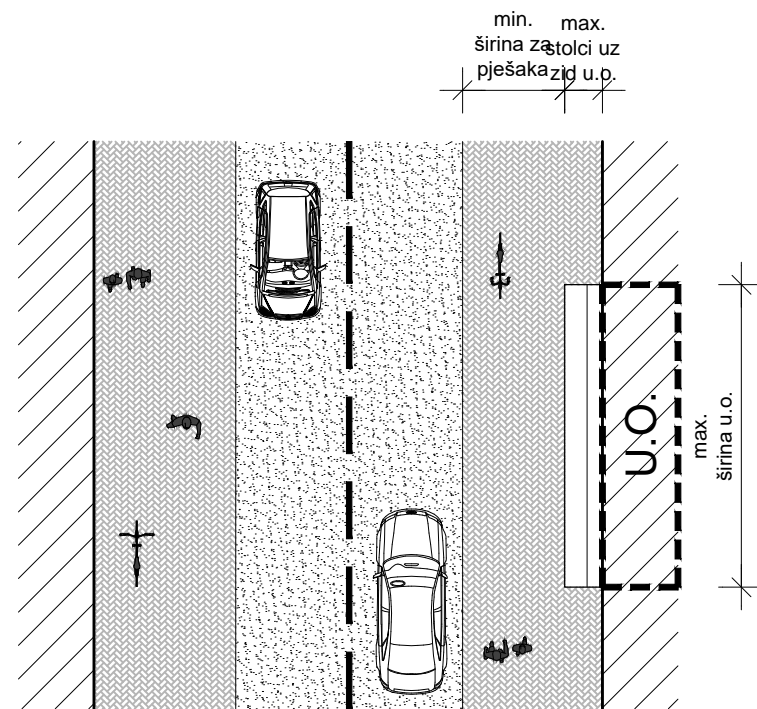

TLOCRT JEDNOSTREŠNIH TENDI

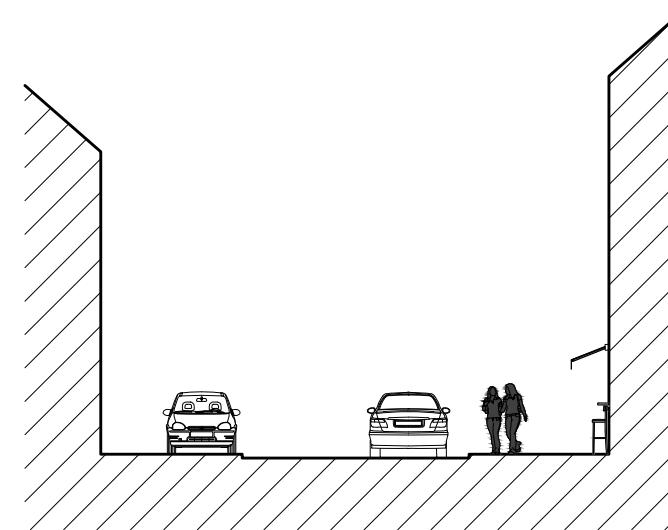

POGLED JEDNOSTREŠNE TENDE

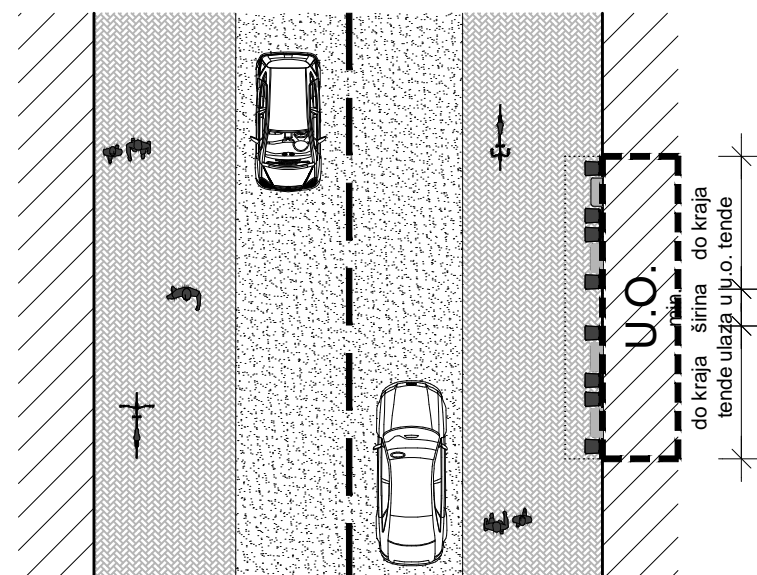

TLOCRT RASPOREDA NAMJEŠTAJA

NAPOMENA:

- dozvoljeno zauzimanje prostora tik uz ugostiteljski obejkt i zabranjeno daljnje izlaženje u pješačku zonu
- podij terase postaviti samo na neravnim i nedovoljno uređenim javnim površinama
- terasni podij mora biti mobilnog karaktera, ne fiksiran za tlo i mora se mora moći ukloniti na zahtjev

A·C·M PROJEKTNI
BIRO d.o.o.
KARLOVAC

INVESTITOR GRAD KARLOVAC KARLOVAC, Banjavčičeva 9	ZAJEDNIČKA OZN. PROJ.
GRABEVINA PRIJEDLOG URBANOG MOBILIJARA ZA UREĐENJE UGOSTITELJSKIH TERASA - NACRT "ZVIJEZDA", "PODGRADE" BANIJA, DUBOVAC, GAZA, RAKOVAC, Karlovac (k.o. Karlovac I, Karlovac II)	TEHNIČKI DNEVNIK P-1/18
SADRŽAJ PRIJEDLOG ORGANIZACIJE TERASA PRIJEDLOG RJEŠENJA ZA PJEŠAČKE NOGOSTUPE ZA SVE ZONE OSIM "ZVIJEZDE"	MERILO 1:200
GLAVNI PROJEKTANT DAMIR VAJDIĆ, DIPL. ING. ARH. PROJEKTANT STJEPAN LIPŠINIĆ, DIPL. ING. ARH.	DATUM siječanj 2018.
IZRADIO LUKA LIPŠINIĆ, DIPL. ING. ARH. DIREKTOR DAMIR VAJDIĆ, DIPL. ING. ARH.	LIST B3p

PRIJEDLOG RJEŠENJA
ZA PJEŠAČKE NOGOSTUPE
ZA SVE ZONE OSIM ZONE
"ZVIJEZDA"

M 1:200

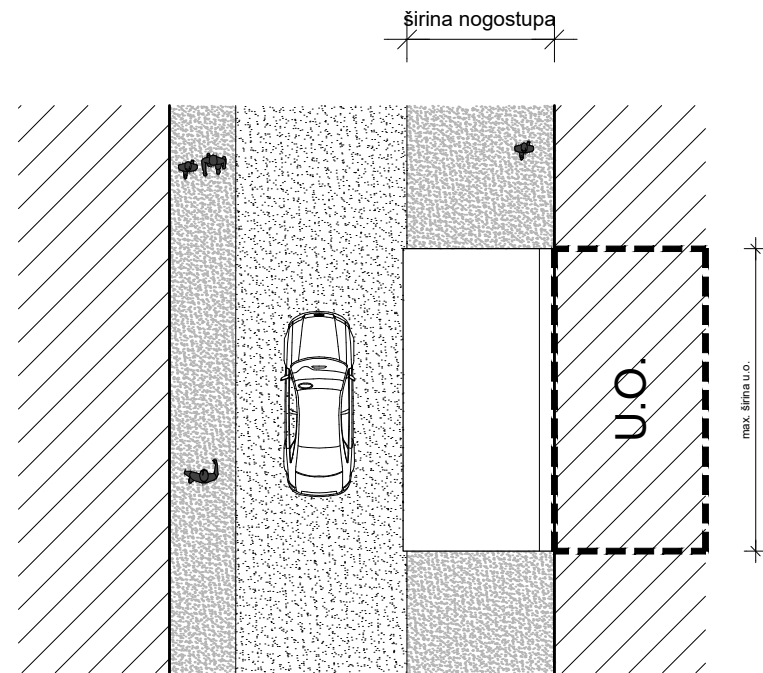

TLOCRT JEDNOSTREŠNIH TENDI

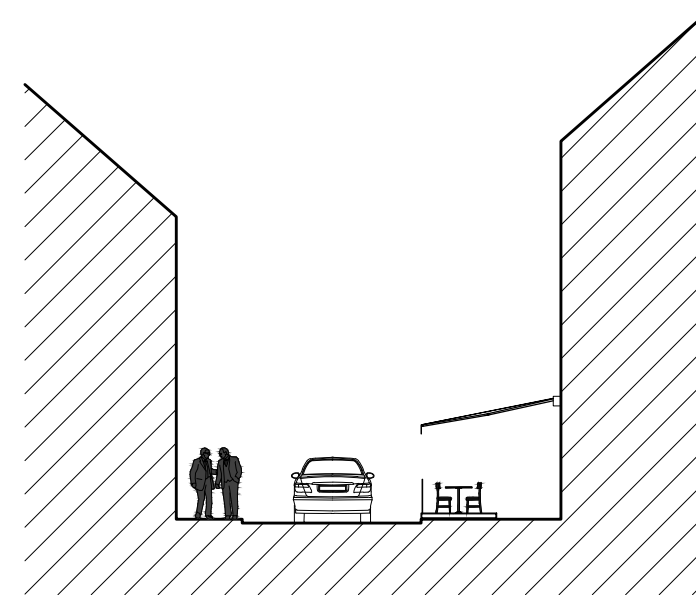

POGLED JEDNOSTREŠNE TENDE

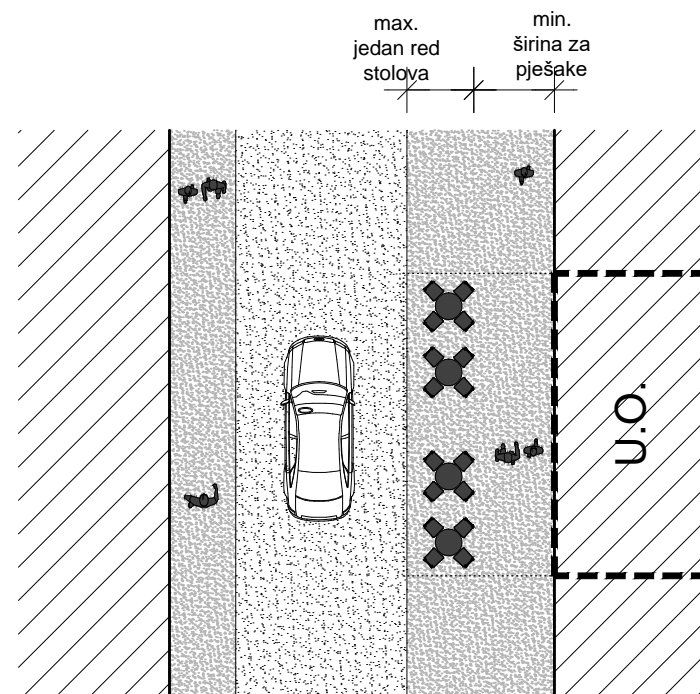

TLOCRT RASPOREDA NAMJEŠTAJA

NAPOMENA:

- podij terase postaviti samo na neravnim i nedovoljno uređenim javnim površinama
- terasni podij mora biti mobilnog karaktera, ne fiksiran za tlo i mora se mora moći ukloniti na zahtjev

A·C·M PROJEKTI
BIRO d.o.o.
KARLOVAC

INVESTITOR GRAD KARLOVAC KARLOVAC, Banjavčičeva 9	ZAJEDNIČKA OZNAČENJE PROJ.
GRABEVINA PRIJEDLOG URBANOG MOBILIJARA ZA UREĐENJE UGOSTITELJSKIH TERASA - NACRT "ZVIJEZDA", "PODGRADE" BANIJA, DUBOVAC, GAZA, RAKOVAC, Karlovac (k.o. Karlovac I, Karlovac II)	TEHNIČKI DNEVNIK P-1/18
SADRŽAJ PRIJEDLOG ORGANIZACIJE TERASA PRIJEDLOG RJEŠENJA ZA PJEŠAČKE NOGOSTUPE ZA SVE ZONE OSIM "ZVIJEZDE"	MERILO 1:200
GLAVNI PROJEKTANT DAMIR VAJDIĆ, DIPL. ING. ARH.	DATUM siječanj 2018.
PROJEKTANT STJEPAN LIPŠINIĆ, DIPL. ING. ARH.	LIST B3r
IZRADIO LUKA LIPŠINIĆ, DIPL. ING. ARH.	
DIREKTOR DAMIR VAJDIĆ, DIPL. ING. ARH.	

PRIJEDLOG RJEŠENJA
ZA TERASE NA ILI UZ ZELENE
JAVNE POVRŠINE
ZA SVE ZONE OSIM "ZVIJEZDE"

M 1:200

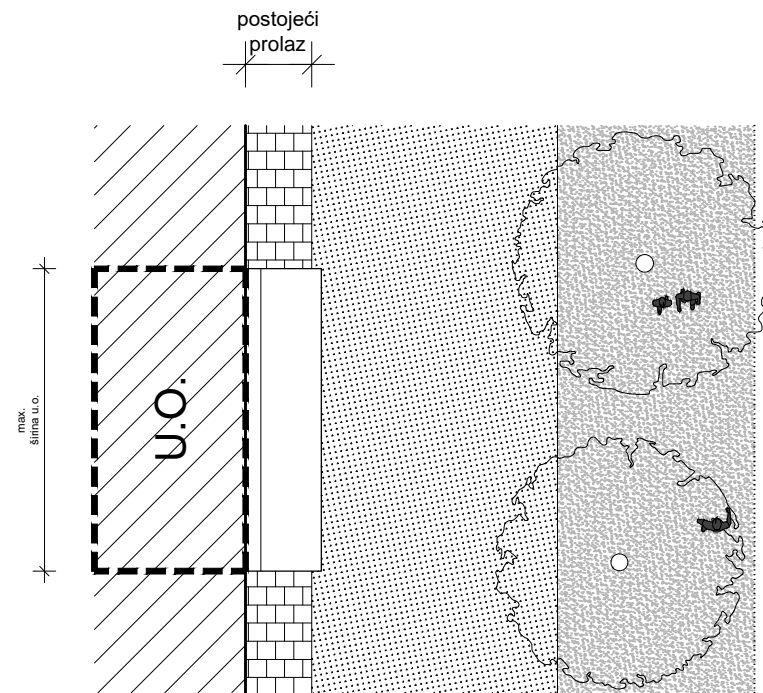

TLOCRT JEDNOSTREŠNIH TENDI

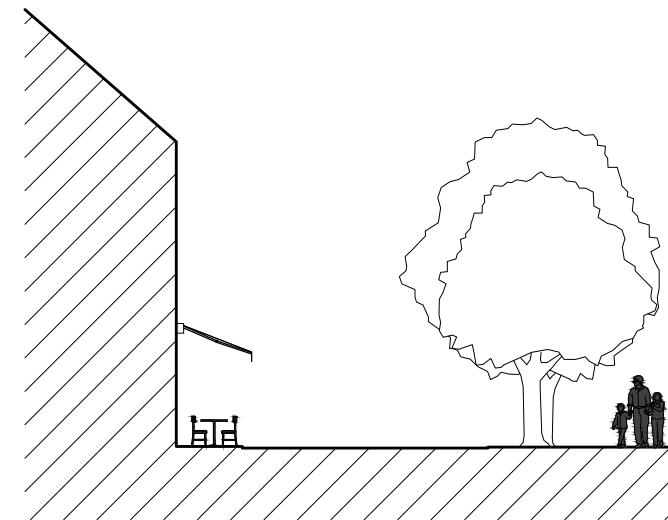

POGLED JEDNOSTREŠNIH TENDI

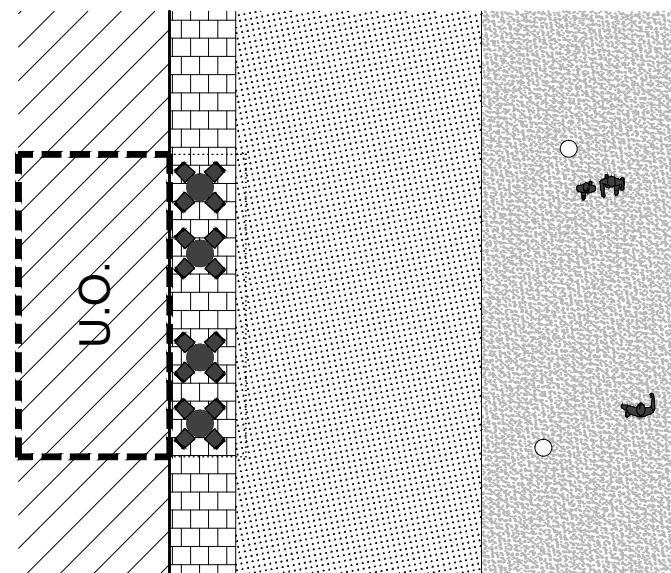

TLOCRT RASPOREDA NAMJEŠTAJA

NAPOMENA: - u slučaju zauzimanja javnih zelenih površina u dogovoru sa nadležnim službama, obavezno korištenje travnih reški za fiksaciju trave ili pijeska

A·C·M PROJEKTI
BIRO d.o.o.
KARLOVAC

INVESTITOR GRAD KARLOVAC KARLOVAC, Banjavčičeva 9	ZAJEDNIČKA OZN. PROJ.
GRABEVINA PRIJEDLOG URBANOG MOBILIJARA ZA UREĐENJE UGOSTITELJSKIH TERASA - NACRT "ZVIJEZDA", "PODGRABE", BANIJA, DUBOVAC, GAZA, RAKOVAC, Karlovac (k.o. Karlovac I, Karlovac II)	TEHNIČKI DNEVNIK P-1/18
SADRŽAJ PRIJEDLOG ORGANIZACIJE TERASA PRIJEDLOG RJEŠENJA ZA TERASE NA ILI UZ ZELENE JAVNE POVRŠINE ZA SVE ZONE OSIM "ZVIJEZDE"	MERILO 1:200
GLAVNI PROJEKTANT DAMIR VAJDIĆ, DIPL. ING. ARH. PROJEKTANT STJEPAN LIPŠINIĆ, DIPL. ING. ARH.	DATUM siječanj 2018.
IZRADIO LUKA LIPŠINIĆ, DIPL. ING. ARH. DIREKTOR DAMIR VAJDIĆ, DIPL. ING. ARH.	LIST B3s

PRIJEDLOG RJEŠENJA
ZA TERASE NA ILI UZ ZELENE
JAVNE POVRŠINE
ZA SVE ZONE OSIM "ZVIJEZDE"

M 1:200

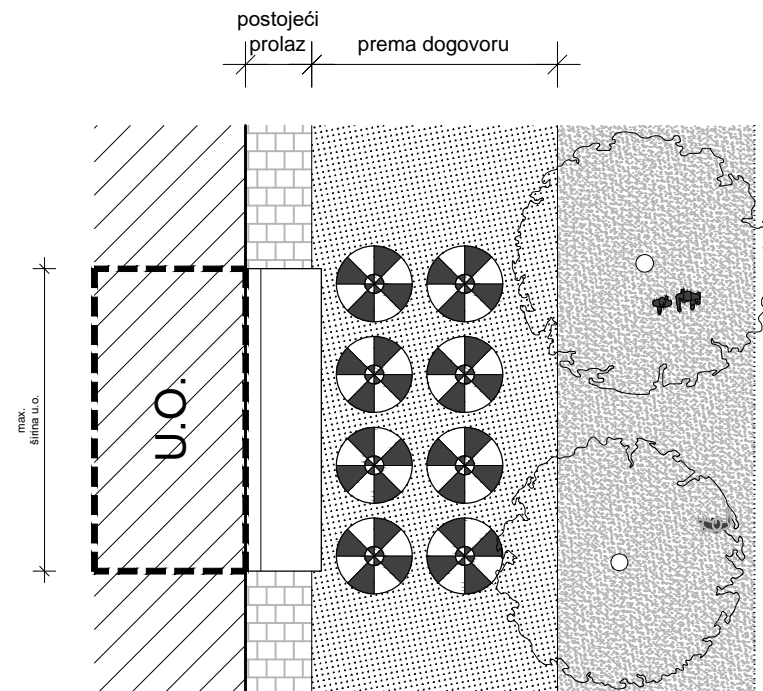

TLOCRT JEDNOSTREŠNIH TENDI U KOMBINACIJI
SA SOLITERNIM MALIM SUNCOBRANIMA

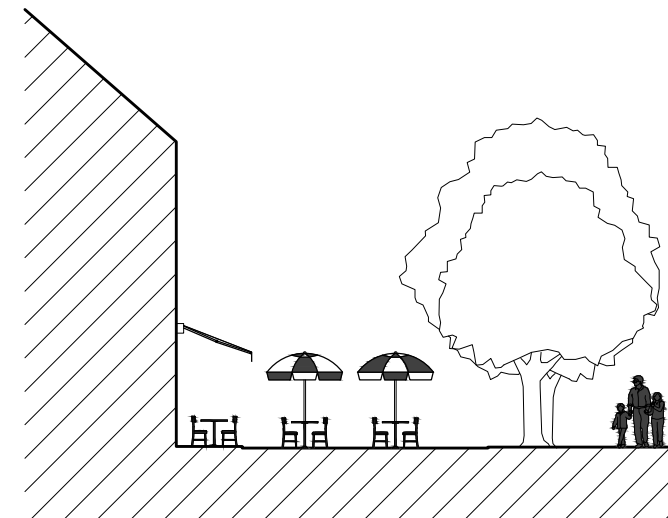

POGLED JEDNOSTREŠNIH TENDI U KOMBINACIJI
SA SOLITERNIM MALIM SUNCOBRANIMA

NAPOMENA: - u slučaju zauzimanja javnih zelenih površina u dogovoru sa nadležnim službama, obavezno korištenje travnih reški za fiksaciju trave ili pijeska

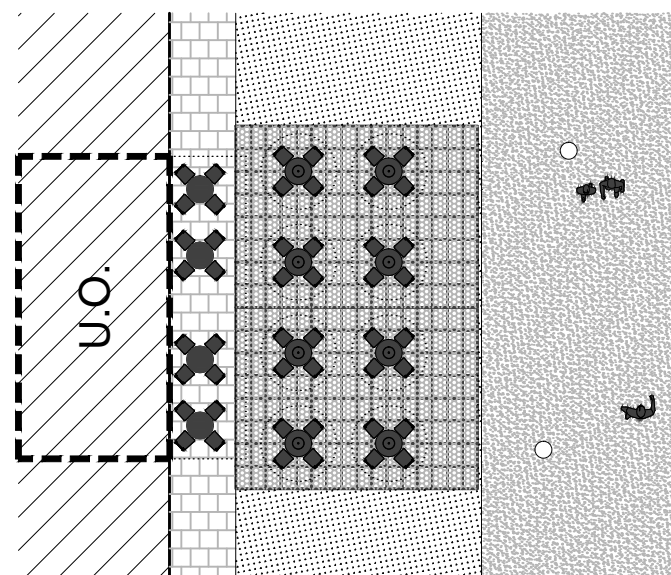

TLOCRT RASPOREDA NAMJEŠTAJA I TRAVNIH REŠKI

A·C·M PROJEKTNI BIRO d.o.o. KARLOVAC	
INVESTITOR GRAD KARLOVAC KARLOVAC, Banjavčičeva 9	ZAJEDNIČKA OZNAČENJE PROJEKTA
GRABEVINA PRIJEDLOG URBANOG MOBILIJARA ZA UREĐENJE UGOSTITELJSKIH TERASA - NACRT "ZVIJEZDA", "PODGRABE", BANIJA, DUBOVAC, GAZA, RAKOVAC, Karlovac (k.o. Karlovac I, Karlovac II)	TEHNIČKI DNEVNIK P-1/18
SADRŽAJ PRIJEDLOG ORGANIZACIJE TERASA PRIJEDLOG RJEŠENJA ZA TERASE NA ILI UZ ZELENE JAVNE POVRŠINE ZA SVE ZONE OSIM "ZVIJEZDE"	MERILO 1:200
GLAVNI PROJEKTANT DAMIR VAJDIĆ, DIPL. ING. ARH.	DATUM siječanj 2018.
PROJEKTANT STJEPAN LIPŠINIĆ, DIPL. ING. ARH.	LIST B3t
IZRADIO LUKA LIPŠINIĆ, DIPL. ING. ARH.	
DIREKTOR DAMIR VAJDIĆ, DIPL. ING. ARH.	

PRIJEDLOG RJEŠENJA
ZA TRGOVE ZA SVE GRADSKE
ZONE

M 1:200

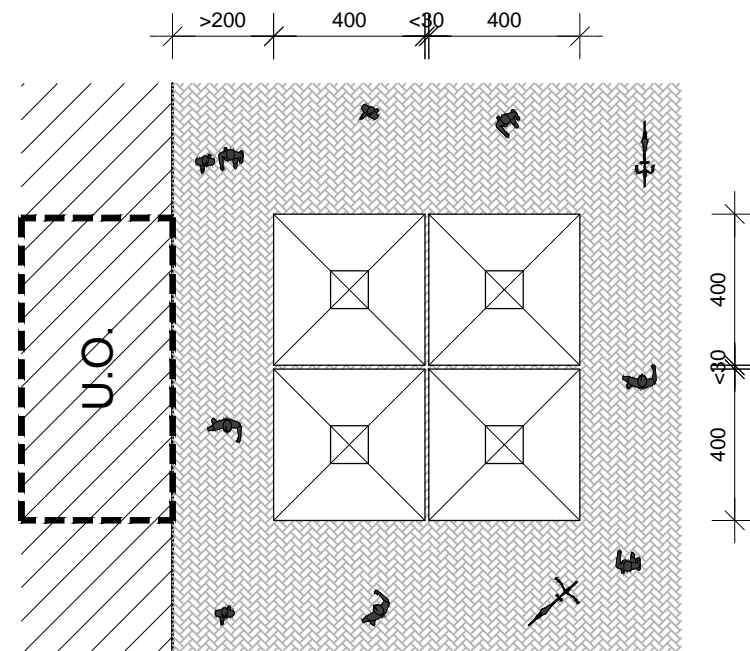

TLOCRT ČETIRI SOLITERNA SUNCOBRANA

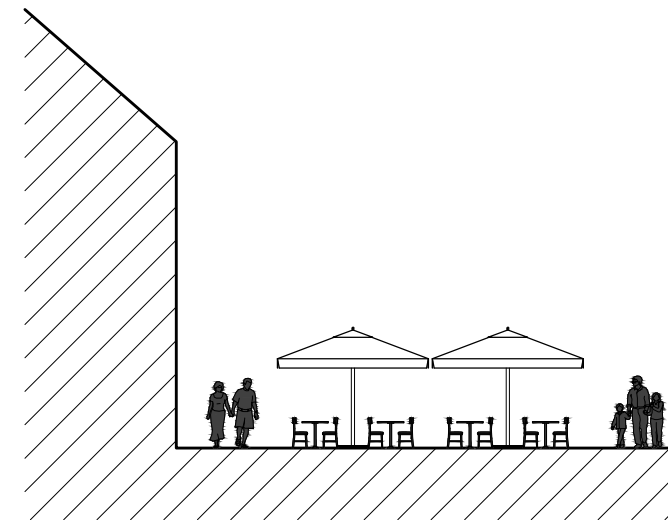

POGLED ČETIRI SOLITERNA SUNCOBRANA

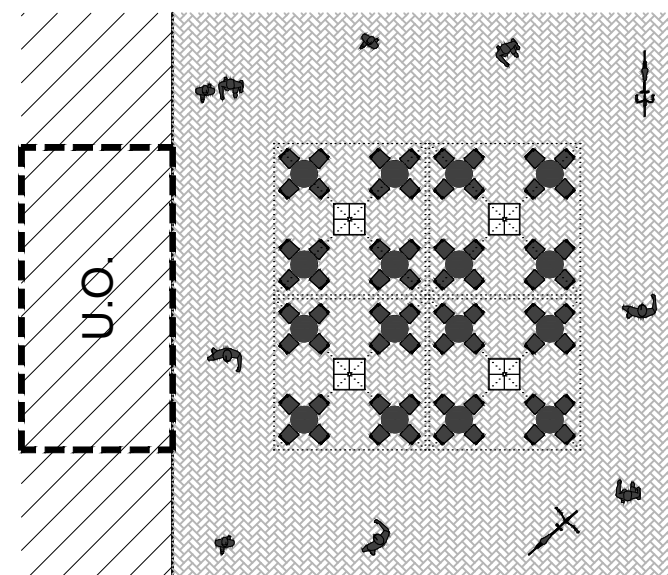

TLOCRT RASPOREDA NAMJEŠTAJA

NAPOMENA:

- ugostiteljska terasa mora biti dostupna sa svih strana
- zabrana spajana terasa sa ugostiteljskim objektom putem tendi, nadstrešnica...

A·C·M PROJEKTI
BIRO d.o.o.
KARLOVAC

INVESTITOR GRAD KARLOVAC KARLOVAC, Banjavčičeva 9	ZAJEDNIČKA OZNAČENJE PROJEKTA
GRABEVINA PRIJEDLOG URBANOG MOBILIJARA ZA UREĐENJE UGOSTITELJSKIH TERASA - NACRT "ZVIJEZDA", "PODGRABE" BANIJA, DUBOVAC, GAZA, RAKOVAC, Karlovac (k.o. Karlovac I, Karlovac II)	TEHNIČKI DNEVNIK P-1/18
SADRŽAJ PRIJEDLOG ORGANIZACIJE TERASA PRIJEDLOG RJEŠENJA ZA TRGOVE ZA SVE GRADSKE ZONE	MERILO 1:200
GLAVNI PROJEKTANT DAMIR VAJDIĆ, DIPL. ING. ARH. PROJEKTANT STJEPAN LIPŠINIĆ, DIPL. ING. ARH.	DATUM siječanj 2018.
IZRADIO LUKA LIPŠINIĆ, DIPL. ING. ARH. DIREKTOR DAMIR VAJDIĆ, DIPL. ING. ARH.	LIST B3u

PRIJEDLOG RJEŠENJA
ZA TRGOVE ZA SVE GRADSKJE ZONE

M 1:200

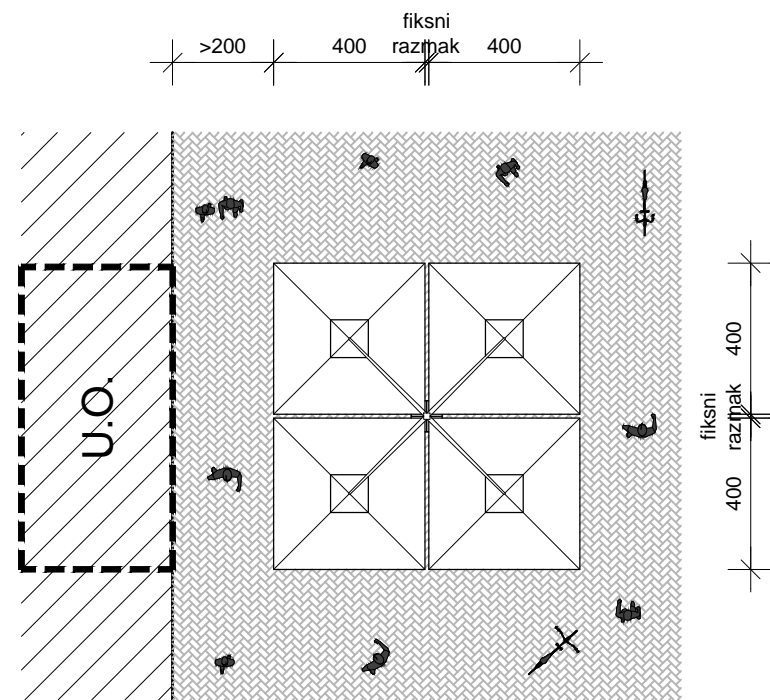

TLOCRT ČETVEROSTRUKOG SUNCOBRANA

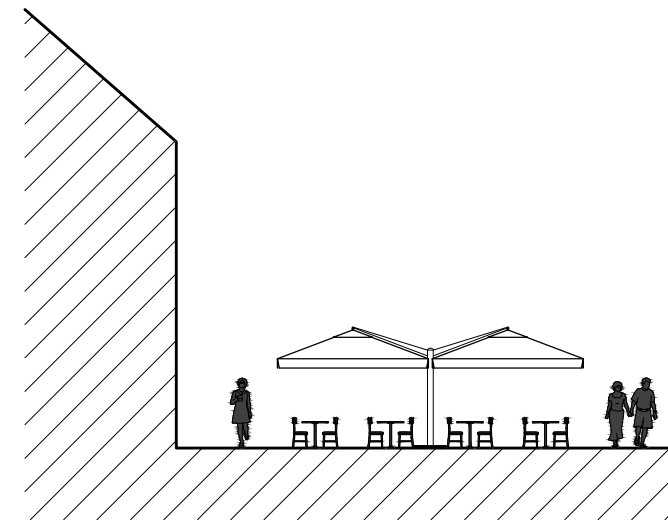

POGLED ČETVEROSTRUKOG SUNCOBRANA

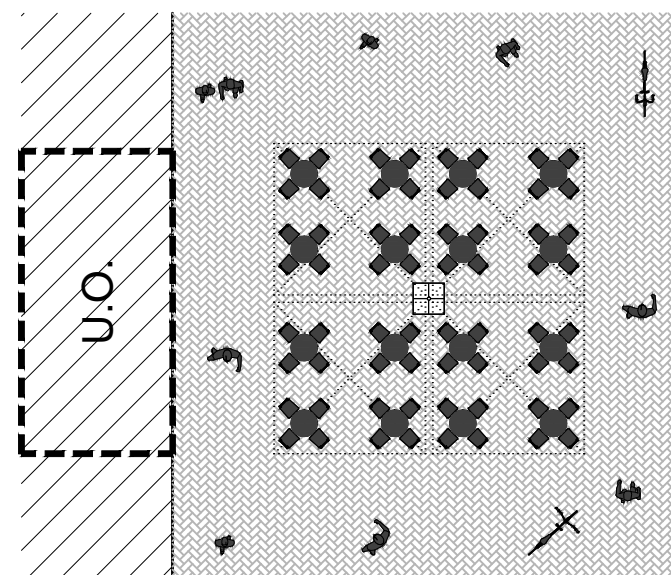

TLOCRT RASPOREDA NAMJEŠTAJA

- NAPOMENA:**
- ugostiteljska terasa mora biti dostupna sa svih strana
 - zabrana spajana terasa sa ugostiteljskim objektom putem tendi, nadstrešnica...

A·C·M PROJEKTI
BIRO d.o.o.
KARLOVAC

INVESTITOR GRAD KARLOVAC KARLOVAC, Banjavčičeva 9	ZAJEDNIČKA OZNAČENJE PROJEKTA
GRABEVINA PRIJEDLOG URBANOG MOBILIJARA ZA UREĐENJE UGOSTITELJSKIH TERASA - NACRT "ZVIJEZDA", "PODGRABE" BANIJA, DUBOVAC, GAZA, RAKOVAC, Karlovac (k.o. Karlovac I, Karlovac II)	TEHNIČKI DNEVNIK P-1/18
SADRŽAJ PRIJEDLOG ORGANIZACIJE TERASA PRIJEDLOG RJEŠENJA ZA TRGOVE ZA SVE GRADSKJE ZONE	MERILO 1:200
GLAVNI PROJEKTANT DAMIR VAJDIĆ, DIPL. ING. ARH. PROJEKTANT STJEPAN LIPŠINIĆ, DIPL. ING. ARH.	DATUM siječanj 2018.
IZRADIO LUKA LIPŠINIĆ, DIPL. ING. ARH. DIREKTOR DAMIR VAJDIĆ, DIPL. ING. ARH.	LIST B3v

TABELARNI PRIKAZ

- NAPOMENA:** - za potrebe jasnog prikaza podataka, prostorne zone grada su preimenovane kako slijedi:
- zona "Zvijezda" - ZONA 01
 - zona "Podgrađe" - ZONA 02
 - zona "Banija, Dubovac, Gaza, Rakovac" - ZONA 03
 - ostatak grada - ZONA 04

A·C·M PROJEKTI BIRO d.o.o. KARLOVAC	
INVESTITOR GRAD KARLOVAC KARLOVAC, Banjavčičeva 9	ZAJEDNIČKA OZNAČENJE PROJEKTA
GRADJEVINA PRIJEDLOG URBANOG MOBILIJARA ZA UREĐENJE UGOSTITELJSKIH TERASA - NACRT "ZVIJEZDA", "PODGRADJE", BANIJA, DUBOVAC, GAZA, RAKOVAC, Karlovac (k.o. Karlovac I, Karlovac II)	TEHNIČKI DNEVNIK P-1/18
SADRŽAJ TABELARNI PRIKAZ	MJERA
GLAVNI PROJEKTANT DAMIR VAJDIĆ, DIPL. ING. ARH.	DATUM siječanj 2018.
PROJEKTANT STJEPAN LIPŠINIĆ, DIPL. ING. ARH.	LIST B4
IZRADIO LUKA LIPŠINIĆ, DIPL. ING. ARH.	
DIREKTOR DAMIR VAJDIĆ, DIPL. ING. ARH.	

TABELARNI PRIKAZ

URBANOG MOBILIJARA ZA UREĐENJE
UGOSTITELJSKIH TERASA PREMA
PROSTORNIM ZONAMA GRADA

	ZONA 01	ZONA 02	ZONA 03	ZONA 04
B1a	X	X	X	X
B1b	X	X	X	X
B1c	X	X	X	X
B1d	X *	X	X	X
B1e	X **	X	X	X
B1f	X	X	X	X
B1g		X	X	X
B1h		X	X	X
B1i			X	X
B1j		X	X	X
B1k	X ***	X	X	X

	ZONA 01	ZONA 02	ZONA 03	ZONA 04
B2a	X	X	X	X
B2b	X	X	X	X
B2c	X	X	X	X
B2d	X *	X	X	X
B2e	X **	X	X	X
B2f		X	X	X
B2g	X	X	X	X
B2h	X	X	X	X
B2i	X	X	X	X
B2j		X	X	X
B2k			X	X

NAPOMENA:

- za potrebe jasnog prikaza podataka, prostorne zone grada su preimenovane kako slijedi:

- zona "Zvijezda" - ZONA 01
- zona "Podgrađe" - ZONA 02
- zona "Banija, Dubovac, Gaza, Rakovac" - ZONA 03
- ostatak grada - ZONA 04

- X * - četverostruki suncobran se smije koristiti isključivo na trgovima
- X ** - odnosi se samo na dvostrešne tende, korištenje konzolnih, jednostrešnih tendi nije dozvoljeno u zoni "Zvijezda"
- X *** - odnosi se samo na samostojeća plinska grijača tijela, korištenje električnih grijača tijela nije dozvoljeno u zoni "Zvijezda"



INVESTITOR GRAD KARLOVAC KARLOVAC, Banjavčičeva 9	ZAJEDNIČKA OZN. PROJ.
GRABEVINA PRIJEDLOG URBANOG MOBILIJARA ZA UREĐENJE UGOSTITELJSKIH TERASA - NACRT "ZVIJEZDA", "PODGRABE", BANIJIA, DUBOVAC, GAZA, RAKOVAC, Karlovac (k.o. Karlovac I, Karlovac II)	TEHNIČKI DNEVNIK P-1/18
SADRŽAJ TABELARNI PRIKAZ URBANOG MOBILIJARA ZA UREĐENJE UGOSTITELJSKIH TERASA PREMA PROSTORNIM ZONAMA GRADA	MERILO
GLAVNI PROJEKTANT DAMIR VAJDIĆ, DIPL. ING. ARH. PROJEKTANT STJEPAN LIPŠINIĆ, DIPL. ING. ARH.	DATUM siječanj 2018.
IZRADIO LUKA LIPŠINIĆ, DIPL. ING. ARH. DIREKTOR DAMIR VAJDIĆ, DIPL. ING. ARH.	LIST B4a

TABELARNI PRIKAZ

ORGANIZACIJE MOBILIJARA ZA
UREĐENJE UGOSTITELJSKIH TERASA
PREMA PROSTORNIM ZONAMA
GRADA

	ZONA 01	ZONA 02	ZONA 03	ZONA 04
B3a	X	X	X	X
B3b	X	X	X	X
B3c	X	X	X	X
B3d	X	X	X	X
B3e	X	X	X	X
B3f	X	X	X	X
B3g		X	X	X
B3h	X	X	X	X
B3i	X	X	X	X
B3j		X	X	X
B3k	X	X	X	X

	ZONA 01	ZONA 02	ZONA 03	ZONA 04
B3l	X	X	X	X
B3m		X	X	X
B3n		X	X	X
B3o		X	X	X
B3p		X	X	X
B3r		X	X	X
B3s		X	X	X
B3t		X	X	X
B3u	X	X	X	X
B3v	X	X	X	X

NAPOMENA:

- za potrebe jasnog prikaza podataka, prostorne zone grada su preimenovane kako slijedi:
- zona "Zvijezda" - ZONA 01
 - zona "Podgrađe" - ZONA 02
 - zona "Banija, Dubovac, Gaza, Rakovac" - ZONA 03
 - ostatak grada - ZONA 04



INVESTITOR	GRAD KARLOVAC KARLOVAC, Banjavčičeva 9	ZAJEDNIČKA OZNAČENJE PROJEKTA	
GRABEVINA	PRIJEDLOG URBANOG MOBILIJARA ZA UREĐENJE UGOSTITELJSKIH TERASA - NACRT "ZVIJEZDA", "PODGRADJE", BANIJA, DUBOVAC, GAZA, RAKOVAC, Karlovac (k.o. Karlovac I, Karlovac II)	TEHNIČKI DNEVNIK	P-1/18
SADRŽAJ	TABELARNI PRIKAZ ORGANIZACIJE MOBILIJARA ZA UREĐENJE UGOSTITELJSKIH TERASA PREMA PROSTORNIM ZONAMA GRADA	MERILO	
GLAVNI PROJEKTANT	DAMIR VAJDIĆ, DIPL. ING. ARH.	DATUM	siječanj 2018.
PROJEKTANT	STJEPAN LIPŠINIĆ, DIPL. ING. ARH.	LIST	B4b
IZRADIO	LUKA LIPŠINIĆ, DIPL. ING. ARH.		
DIREKTOR	DAMIR VAJDIĆ, DIPL. ING. ARH.		